



ΕΛΛΗΝΙΚΑ
ΠΕΤΡΕΛΑΙΑ

Έκθεση Βιώσιμης Ανάπτυξης 2009 ΕΛΛΗΝΙΚΑ ΠΕΤΡΕΛΑΙΑ



Έκθεση
Βιώσιμης
Ανάπτυξης

09



ΕΛΛΗΝΙΚΑ
ΠΕΤΡΕΛΑΙΑ





Περιεχόμενα

1	Παρουσίαση της Έκθεσης Βιώσιμης Ανάπτυξης	6
	Μήνυμα του Διευθύνοντος Συμβούλου του Ομίλου	9
1.1	Ο Όμιλος ΕΛΛΗΝΙΚΑ ΠΕΤΡΕΛΑΙΑ	10
	Ολοκληρωμένη Λειτουργία Ομίλου	13
1.2	Ο Όμιλος σε αριθμούς	14
1.3	Σημαντικά γεγονότα το 2009	15
2	Κοινωνική Υπευθυνότητα στον Όμιλο	16
2.1	Εταιρική Διακυβέρνηση	17
2.2	Επιχειρηματικές Αξίες & Αρχές	23
2.3	GRI & UNGC	24
3	Η Συμβολή μας στην Κοινωνία	26
3.1	Κοινωνική προσφορά εντός Ελλάδος	30
3.2	Κοινωνική προσφορά εκτός Ελλάδος	33
4	Οι Άνθρωποι μας	34
4.1	Σύστημα διαχείρισης Ανθρώπινου Δυναμικού	40
4.2	Εκπαίδευση – Επιμόρφωση	42
4.3	Υγεία & Ασφάλεια στο Χώρο Εργασίας	44
4.3.1	Πολιτική & Συστήματα Διαχείρισης Υγείας & Ασφάλειας	44
4.3.2	Εκτίμηση & Έλεγχος Επαγγελματικών Κινδύνων	46
4.3.3	Ασφάλεια λειτουργίας – Διαχείριση αλλαγών	46
4.3.4	Διασφάλιση της υγείας των εργαζομένων	48
4.3.5	Εκπαίδευση στην Υγεία και στην Ασφάλεια	49
4.3.6	Επενδύσεις σε θέματα Ασφάλειας	51
4.3.7	Στόχοι και Δείκτες Υγείας & Ασφάλειας	52
5	Βελτιστοποίηση Λειτουργιών	58
5.1	Δείκτης Ενεργειακής Απόδοσης Solomon	59
5.2	Πρόγραμμα ΔΙΑΣ	61
6	Η Συμβολή μας στο Περιβάλλον	62
6.1	Κατανάλωση Ενέργειας & Φυσικών πόρων	66
6.2	Εκπομπές Αερίων από τις Εγκαταστάσεις των Διυλιστηρίων	71
6.3	Ποιότητα της ατμόσφαιρας	75
6.4	Διαχείριση Υγρών Αποβλήτων	77
6.5	Διαχείριση Στερεών Αποβλήτων	78
6.6	Προστασία Βιοποικιλότητας	79
6.7	Κλιματική αλλαγή	80
6.8	Κανονισμός REACH	81
6.9	Περιβαλλοντικές Επενδύσεις	81
6.10	Περιβαλλοντική εκπαίδευση	82
6.11	Περιβαλλοντικοί δείκτες GRI	83
7	Συστήματα Διαχείρισης - Πρότυπα	88
8	Συμμετοχή σε Κοινές Δράσεις με ομοειδείς εταιρείες & άλλους φορείς	90
9	Συνοπτική Οικονομική Απόδοση	92
9.1	Οικονομικοί πίνακες και δείκτες λειτουργίας	93
9.2	Κοινωνικό προϊόν	98
9.3	Αντιστοιχία Έκθεσης - Δεικτών GRI - Αρχών UNGC	99
10	Επικύρωση Απολογισμού 2009	110
	Statement of application level check	111
11	Συντομογραφίες – Γλωσσάρι	114
12	Επικοινωνία	116



1. Παρουσίαση της Έκθεσης Βιώσιμης Ανάπτυξης

Ο Όμιλος ΕΛΛΗΝΙΚΑ ΠΕΤΡΕΛΑΙΑ, ανταποκρινόμενος στη δέσμευσή του να συμβάλει στη βιώσιμη ανάπτυξη, σας παρουσιάζει την παρούσα έκδοση με τίτλο "Έκθεση Βιώσιμης Ανάπτυξης 2009".

Η ετήσια αυτή έκθεση του Ομίλου – για 5η συνεχή χρονιά από το 2005 – έχει κύριο σκοπό την επικοινωνία με τους κοινωνικούς του εταίρους (stakeholders) και την παροχή ενημέρωσης και πληροφόρησης προς όλα τα ενδιαφερόμενα μέρη.

Όπως και στις προηγούμενες εκθέσεις, η πρόθεσή μας είναι να κατανοήσουν οι μέτοχοι, οι επενδυτές, οι πελάτες μας, οι εργαζόμενοι, οι συνεργάτες και η κοινωνία (ειδικότερα κοντά στις περιοχές που δραστηριοποιούμαστε αλλά και γενικότερα ως σύνολο) τι σημαίνει βιώσιμη ανάπτυξη για τον Όμιλο ΕΛΛΗΝΙΚΑ ΠΕΤΡΕΛΑΙΑ.

Για την κατάρτιση της έκθεσης λήφθηκαν υπόψη η Διεθνής Πρωτοβουλία για την έκδοση Κοινωνικών & Περιβαλλοντικών Απολογισμών (Global Reporting Initiative, G3, 2006) και η δέσμευσή μας για την εφαρμογή και τη διάχυση των αρχών του Οικουμενικού Συμφώνου του ΟΗΕ (UNGC). Σε αυτό το πλαίσιο, η παρούσα έκθεση συνιστά και "Έκθεση Προόδου" (COP), όσον αφορά στο UNGC, παρουσιάζοντας με ποιο τρόπο οι 10 Αρχές του Οικουμενικού Συμφώνου του ΟΗΕ "μεταφράστηκαν" σε δράσεις που υλοποιήθηκαν και σε προγράμματα στα οποία συμμετείχαμε ή τα υποστηρίξαμε.

Επίσης από το 2005, η ΕΛΛΗΝΙΚΑ ΠΕΤΡΕΛΑΙΑ και η ΕΚΟ ΑΒΕΕ είναι ενεργά μέλη του Ελληνικού Δικτύου για την Εταιρική Κοινωνική Ευθύνη, μέλους του CSR Europe.

Το εθελοντικό και πολυδιάστατο πρόγραμμα κοινωνικής υπευθυνότητας του Ομίλου ΕΛΛΗΝΙΚΑ ΠΕΤΡΕΛΑΙΑ, αναφέρεται στην περίοδο Ιανουάριος – Δεκέμβριος 2009 και παρουσιάζει, εν συντομία, τον Όμιλο, τις δραστηριότητές του και την οικονομική του απόδοση, ενώ, αναλυτικά παρουσιάζει τη στρατηγική βιώσιμης ανάπτυξης με ιδιαίτερη έμφαση:

- στην ασφάλεια
- στην πολιτική για το ανθρώπινο δυναμικό του Ομίλου
- στην προστασία του περιβάλλοντος
- στη μέριμνα για το κλίμα και την κοινωνία γενικότερα
- στα προγράμματα υποστήριξης των τοπικών κοινωνιών



Για τη σύνταξη της Έκθεσης Βιώσιμης Ανάπτυξης 2009 έγινε συστηματική εφαρμογή διεθνών δεικτών και βέλτιστων πρακτικών, στους τομείς που μπορούν να έχουν εφαρμογή, ώστε να διευκολυνθεί η αξιολόγηση του περιεχομένου αλλά και η σύγκριση με τρίτους. Όπως και την προηγούμενη περίοδο, ο απολογισμός αξιολογήθηκε από ανεξάρτητο φορέα για τη μεθοδολογία σύνταξης και την ικανοποιητική κάλυψη των αναφερομένων δεικτών. Σε αυτό το πλαίσιο, ο αναγνώστης θα κατανοήσει πως η κοινωνική υπευθυνότητα και η στρατηγική ανάπτυξης του Ομίλου συνιστούν δύο έννοιες που δεν δρουν ανταγωνιστικά, αλλά είναι στενά συνδεδεμένες μεταξύ τους, ενώ ταυτόχρονα, δημιουργούν προστιθέμενη αξία για όλους τους κοινωνικούς μας εταίρους.

Αυτή η έκθεση, αφενός μεν συνιστά μια αυτόνομη έκδοση αφετέρου δε αποτελεί συμπληρωματικό μέρος του ετήσιου απολογισμού του Ομίλου ΕΛΛΗΝΙΚΑ ΠΕΤΡΕΛΑΙΑ. Περισσότερη και ειδικότερη πληροφόρηση, τόσο για τον Όμιλο και τη στρατηγική του όσο και για τα προϊόντα του και τις διεργασίες του, μπορεί ο αναγνώστης να αναζητήσει στην ιστοσελίδα του Ομίλου, www.hellenic-petroleum.gr ή www.helpe.gr καθώς και στις εταιρικές εκδόσεις.

Επιπλέον, η έκθεση, συνιστά ένα μέσον επικοινωνίας για την κοινωνική και περιβαλλοντική απόδοση του Ομίλου ΕΛΛΗΝΙΚΑ ΠΕΤΡΕΛΑΙΑ, αλλά και μια προσέγγιση παρουσίασης των στοιχείων και των δεικτών που μετρώνται, συνεπώς δεν θα πρέπει να θεωρηθεί ως μια λεπτομερής καταγραφή όλων των δράσεων που ο Όμιλος αναλαμβάνει ή υποστηρίζει.

Σκοπός της έκθεσης είναι να απεικονίσει και να επικοινωνήσει, αμφίδρομα, το εύρος και το σκοπό αυτών των περιβαλλοντικών και κοινωνικών δράσεων του Ομίλου ΕΛΛΗΝΙΚΑ ΠΕΤΡΕΛΑΙΑ στοχεύοντας πάντα στη βιώσιμη ανάπτυξη.

Μήνυμα του Διευθύνοντος Συμβούλου του Ομίλου



“Για την υλοποίηση των στόχων μας, στηριζόμαστε στους ανθρώπους μας και δίνουμε έμφαση στην ασφάλεια, που αποτελεί πρώτιστο μέλημά μας.”

Η παγκόσμια οικονομική ύφεση, που ξεκίνησε στα μέσα του 2008 και συνεχίστηκε το 2009, επηρέασε αρνητικά την παγκόσμια ζήτηση πετρελαίου. Ανάλογες είναι οι προβλέψεις για την Ευρώπη το 2010 και ακόμα πιο δυσόψωνες για την εγχώρια αγορά.

Σε αυτές τις δύσκολες συνθήκες, ο Όμιλος ΕΛΛΗΝΙΚΑ ΠΕΤΡΕΛΑΙΑ απαντά με στρατηγική ανάπτυξης και ανταγωνιστικότητας και ταυτόχρονη εστίαση στη βιώσιμη ανάπτυξη, θέτοντας ως βασικούς στόχους:

- Την αναβάθμιση των διυλιστηρίων, επενδύοντας €1,5 δις. Με τις επενδύσεις αυτές, οι οποίες προχωρούν με ταχείς ρυθμούς, εκτός από τη βελτίωση της αποτελεσματικότητας και ανταγωνιστικότητας των διυλιστηρίων Ελευσίνας και Θεσσαλονίκης, θα υπάρξει τεράστια θετική επίπτωση από την μείωση των εκπομπών.
- Τη λειτουργία των μονάδων συμπαραγωγής, που οδηγούν στη συνολική εξοικονόμηση CO₂: 330 χιλ. τόνους.
- Τις επενδύσεις για εξοικονόμηση ενέργειας €60 εκ. (2010-2012).
- Τη συνεχή μείωση των αερίων εκπομπών και υγρών αποβλήτων.

- Την παραγωγή ηλεκτρικού ρεύματος με φυσικό αέριο και τη χρησιμοποίηση τεχνολογιών, με 50% χαμηλότερες εκπομπές CO₂ σε σχέση με τη χρήση λιγνίτη ή πετρελαίου.
- Την ανάπτυξη και περαιτέρω εξέλιξη της εμπορίας βιοκαυσίμων στην ελληνική αγορά.
- Τη στρατηγική ανάπτυξης σε ανανεώσιμες πηγές ενέργειας.
- Τη συνεισφορά στην οικονομία, στην ευρύτερη αλλά και στις τοπικές κοινωνίες, με συγκεκριμένα έργα και δράσεις, με ευκαιρίες για απασχόληση και με στήριξη των ευπαθών κοινωνικά ομάδων.

Για την υλοποίηση αυτών των στόχων, στηριζόμαστε στους ανθρώπους μας και δίνουμε έμφαση στην ασφάλεια, που αποτελεί πρώτιστο μέλημά μας. Όλοι μας θα εργαστούμε με αμείωτο ζήλο για την επίτευξη του στόχου μηδενισμού των ατυχημάτων. Πιστεύουμε ότι κάθε ατύχημα μπορεί να προληφθεί με την πιστή τήρηση των κανόνων ασφαλείας και τη συνεχή επαγρύπνηση.

Ταυτόχρονα δεσμευόμαστε ότι θα λειτουργούμε αφοσιωμένοι σε θέματα διαφάνειας και θεσμών, με σεβασμό στα ανθρώπινα δικαιώματα. Θα συνεχίσουμε να υποστηρίζουμε το Οικουμενικό Σύμφωνο του ΟΗΕ, την πλέον σημαντική και παγκόσμια βεληνεκούς πρωτοβουλία για «υπεύθυνη» επιχείρηση, και θα διευρύνουμε την εφαρμογή των δεικτών του Global Reporting Initiative.

Η μέχρι σήμερα ανοδική πορεία του Ομίλου οφείλεται στην εμπιστοσύνη των κοινωνικών μας εταίρων και κατά κύριο λόγο στη συνεχή προσπάθεια, την εξειδικευμένη γνώση και τη συνέπεια όλων των εργαζομένων. Γι' αυτό και τους ευχαριστώ όλους για την υποστήριξη και τη συμβολή τους στην υλοποίηση των επιχειρηματικών επιλογών. Όλοι μαζί θα συνεχίσουμε να δίνουμε έμφαση, όχι απλά στο τι κάνουμε αλλά στο πως το κάνουμε, για να μπορέσουμε να προσεγγίσουμε ακόμη περισσότερο την κοινωνική απαίτηση για βιώσιμη ανάπτυξη.

Γιάννης Κωστόπουλος
Διευθύνων Σύμβουλος

1.1 Όμιλος ΕΛΛΗΝΙΚΑ ΠΕΤΡΕΛΑΙΑ

Ο Όμιλος ΕΛΛΗΝΙΚΑ ΠΕΤΡΕΛΑΙΑ είναι ο μεγαλύτερος βιομηχανικός και εμπορικός όμιλος στην Ελλάδα με σύνολο ενεργητικού €5.763 εκ. και σύνολο ιδίων κεφαλαίων €2.508 εκ., στις 31.12.09, ενώ ο κύκλος εργασιών και η καθαρή κερδοφορία ανήλθαν αντίστοιχα σε €6.757 εκ. και €175 εκ. κατά το 2009.

Απασχολεί στην Ελλάδα και στο εξωτερικό 5.148 άτομα και αποτελεί μια πλήρως καθετοποιημένη πετρελαϊκή επιχείρηση, με υψηλής ποιότητας χαρτοφυλάκιο δραστηριοτήτων, που καλύπτει ολόκληρη την παραγωγική αλυσίδα ενέργειας:

- Διύλιση αργού πετρελαίου και διάθεση καυσίμων.
- Εμπορία προϊόντων πετρελαίου συμπεριλαμβανομένων και των διεθνών πωλήσεων.
- Παραγωγή και εμπορία ηλεκτρικής ενέργειας.
- Έρευνα και παραγωγή υδρογονανθράκων.
- Παραγωγή και εμπορία πετροχημικών και χημικών.
- Συμμετοχή στο φυσικό αέριο, μέσω της ΔΕΠΑ ΑΕ.
- Συμμετοχή στη μεταφορά αργού πετρελαίου και προϊόντων.

Εταιρείες Ομίλου και Συμμετοχές ανά κλάδο δραστηριότητας

Ο Όμιλος ΕΛΛΗΝΙΚΑ ΠΕΤΡΕΛΑΙΑ δραστηριοποιείται σε διάφορους τομείς, τόσο στην Ελλάδα όσο και στο εξωτερικό, μέσω της μητρικής εταιρείας ΕΛΛΗΝΙΚΑ ΠΕΤΡΕΛΑΙΑ Α.Ε., των θυγατρικών της, των συνδεδεμένων εταιρειών και των κοινοπραξιών στις οποίες μετέχει.

ΔΙΥΛΙΣΗ	ΕΛΛΗΝΙΚΑ ΠΕΤΡΕΛΑΙΑ Α.Ε.
ΕΜΠΟΡΙΑ	ΕΚΟ Α.Β.Ε.Ε. ΚΑΛΥΨΩ Ε.Π.Ε. ΕΛΛΗΝΙΚΑ ΚΑΥΣΙΜΑ Α.Ε.Ε.
ΧΗΜΙΚΑ	ΕΛΛΗΝΙΚΑ ΠΕΤΡΕΛΑΙΑ Α.Ε. ΝΤΙΑΞΟΝ Α.Β.Ε.Ε. ARTENIUS ΕΛΛΑΣ Α.Ε.
ΔΙΕΘΝΕΙΣ ΔΡΑΣΤΗΡΙΟΤΗΤΕΣ (Διύλιση & Εμπορία)	ΟΚΤΑ ΑΔ ΣΚΟΡΠΕ HELLENIC PETROLEUM CYPRUS LTD RAMOIL CYPRUS LTD ΕΚΟ BULGARIA EAD ΕΚΟ SERBIA AD ΕΚΟ GEORGIA LTD JUGOPETROL AD ΚΟΤΟΡ GLOBAL S.A. ELDA PETROLEUM ALBANIA SH.P.K
ΕΡΕΥΝΑ & ΠΑΡΑΓΩΓΗ Υ/Α	ΕΛΛΗΝΙΚΑ ΠΕΤΡΕΛΑΙΑ Α.Ε. CALFRAC WELL SERVICES LTD MELROSE EGYPT ΑΙΓΥΠΤΟΣ – W. OBAYED
ΠΑΡΑΓΩΓΗ ΚΑΙ ΕΜΠΟΡΙΑ ΗΛΕΚΤΡΙΚΗΣ ΕΝΕΡΓΕΙΑΣ	ELPEDISON BV
ΤΕΧΝΙΚΕΣ ΜΕΛΕΤΕΣ	ΑΣΠΡΟΦΟΣ Α.Ε.
ΜΕΤΑΦΟΡΕΣ ΑΡΓΟΥ/ΠΡΟΪΟΝΤΩΝ & ΑΓΩΓΟΙ	Ε.Α.Κ.Α.Α. Α.Ε. VARDAX Α.Ε. ΕΛΠΕ Α.Ε.-ΘΡΑΚΗ Α.Ε. ΕΛΛΗΝΙΚΑ ΠΕΤΡΕΛΑΙΑ- ΑΠΟΛΛΩΝ ΝΑΥΤΙΚΗ ΕΤΑΙΡΕΙΑ ΕΛΛΗΝΙΚΑ ΠΕΤΡΕΛΑΙΑ- ΠΟΣΕΙΔΩΝ ΝΑΥΤΙΚΗ ΕΤΑΙΡΕΙΑ
ΦΥΣΙΚΟ ΑΕΡΙΟ	ΔΕΠΑ Α.Ε.



Χώρες δραστηριοτήτων Ομίλου



Ολοκληρωμένη Λειτουργία Ομίλου

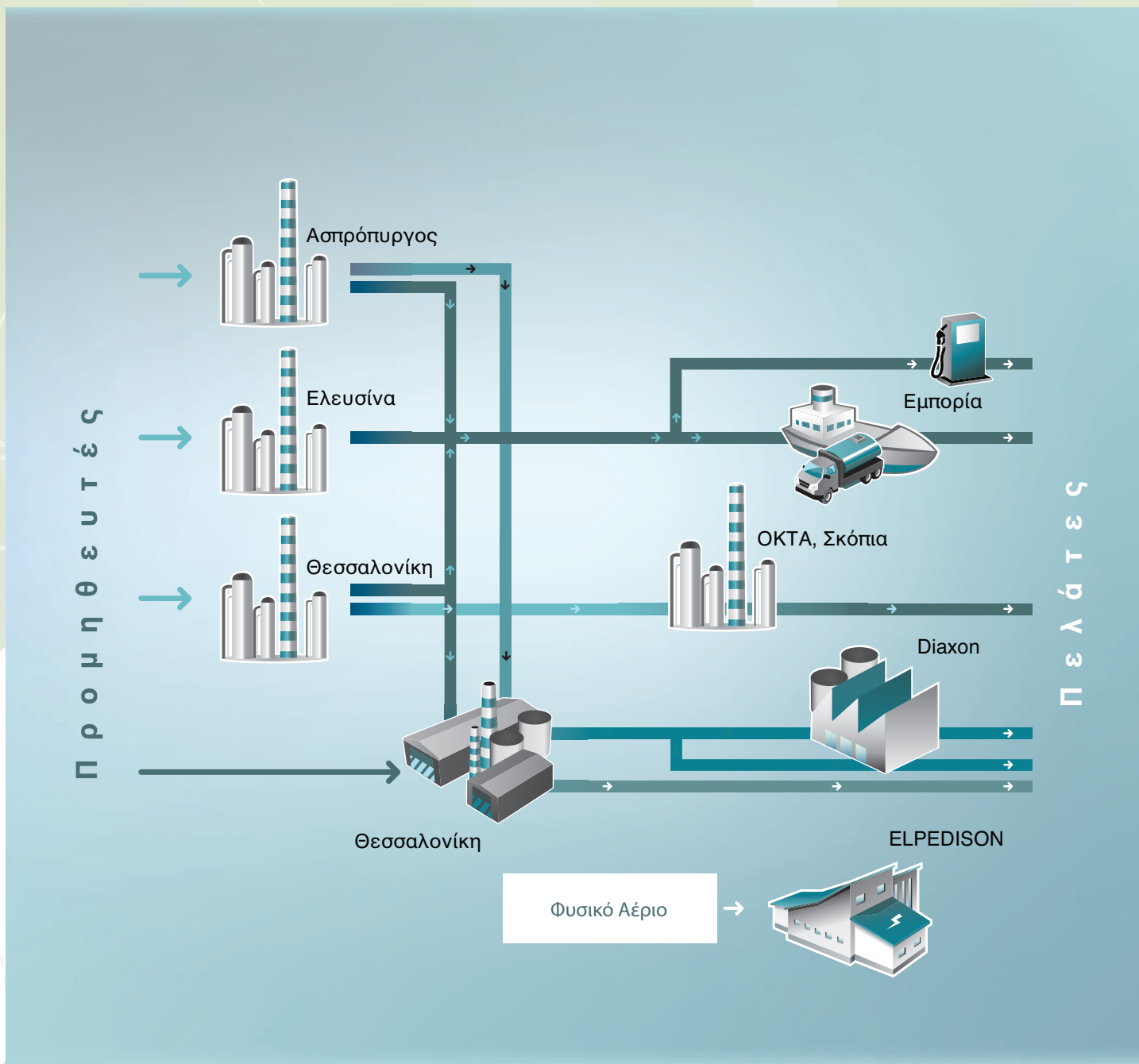

Πρώτες Ύλες → → → → → Αγορά

Πετρελαιοειδή
 Αργό Πετρέλαιο
 Προπυλένιο
 Πολυπροπυλένιο
 Φιλμ ΒΟΡΡ
 PVC, Διαλύτες, Καυστική Σόδα, Χλώριο



1.2 Ο Όμιλος σε αριθμούς*



* δεν συμπεριλαμβάνονται στοιχεία και μεγέθη της ΕΛΛΗΝΙΚΑ ΚΑΥΣΙΜΑ ΑΕΕ (πρώην BP Hellas AE), πλην της ανθρωποδύναμης, του μεριδίου αγοράς και του αριθμού πρατηρίων, γιατί η εξαγορά έγινε το Δεκέμβριο 2009.

1.3 Σημαντικά γεγονότα το 2009

- 16.02** Η ΕΛΛΗΝΙΚΑ ΠΕΤΡΕΛΑΙΑ εννέμωσε το επενδυτικό κοινό ότι ολοκληρώθηκε η εκποίηση του συνόλου των 338.417 κοινών ονομαστικών μετοχών της, που δεν είχαν κατατεθεί προς απούλοποίηση και μετοχών που προέρχονταν από εταιρικές πράξεις και είχαν εκδοθεί σε άυλη μορφή υπέρ των δικαιούχων των ενσώματων ονομαστικών μετοχών της ΕΛΛΗΝΙΚΑ ΠΕΤΡΕΛΑΙΑ Α.Ε.
- 20.03** Συμμετοχή της ΕΛΛΗΝΙΚΑ ΠΕΤΡΕΛΑΙΑ, με ομιλία του Δ/ντος Συμβούλου, στο "3rd International Energy Summit που διοργάνωσε ο Economist στην Αθήνα.
- 20.05** Σημαντική βελτίωση εμφάνισαν τα αποτελέσματα του Ομίλου ΕΛΛΗΝΙΚΑ ΠΕΤΡΕΛΑΙΑ στο Α' τρίμηνο του 2009, κυρίως λόγω της ισχυρής απόδοσης του κλάδου Διύλισης, Εφοδισμού και Εμπορίας
- 26.06** Η ΕΛΛΗΝΙΚΑ ΠΕΤΡΕΛΑΙΑ Α.Ε ήρθε σε συμφωνία με τη BP για τη μεταβίβαση των εμπορικών δραστηριοτήτων της τελευταίας στην Ελλάδα, εκτός αυτών που αφορούν στα καύσιμα αεροπορίας, στα λιπαντικά και στον τομέα ηλιακής ενέργειας. Η ολοκλήρωση της συμφωνίας αυτής αφορά δίκτυο περίπου 1.200 πρατηρίων καυσίμων, αποθηκευτικές εγκαταστάσεις 170.000 κυβ. μέτρων ανά την Ελλάδα, καθώς και τον τομέα εμπορικών και βιομηχανικών πελατών. Η αξία της συναλλαγής ανήλθε σε €359 εκ. που περιλάμβανε και την ανάληψη καθαρού δανεισμού και άλλων υποχρεώσεων ύψους €40 εκ.
- 27.08** Ανακοινώθηκε βελτίωση λειτουργικών αποτελεσμάτων στο Α' εξάμηνο για τον Όμιλο ΕΛΛΗΝΙΚΑ ΠΕΤΡΕΛΑΙΑ. Συγκρίσιμα καθαρά κέρδη στο Β' τρίμηνο του 2009 αυξημένα κατά 4%.
- 23.10** Η ΕΛΛΗΝΙΚΑ ΠΕΤΡΕΛΑΙΑ Α.Ε ενημέρωσε το επενδυτικό κοινό ότι στα πλαίσια της συμφωνίας στρατηγικής συνεργασίας, που υπεγράφη την 3η Ιουλίου 2008, μεταξύ της ΕΛΛΗΝΙΚΑ ΠΕΤΡΕΛΑΙΑ και της EDISON SpA, της δεύτερης μεγαλύτερης ενεργειακής εταιρείας στην Ιταλία, ολοκληρώθηκε η συγχώνευση με απορρόφηση της «ΗΛΕΚΤΡΟΠΑΡΑΓΩΓΗ ΘΙΣΒΗΣ Α.Ε.» (στην οποία συμμετείχε με ποσοστό 65% η εταιρία ELPEDISON B.V., ενώ ποσοστό 35% συνολικά κατείχαν οι εταιρίες Ελληνική Ενέργεια και Ανάπτυξη και Χαλκόρ) από την «ΕΝΕΡΓΕΙΑΚΗ ΘΕΣΣΑΛΟΝΙΚΗΣ Α.Ε.», η οποία μετονομάστηκε σε «ELPEDISON ΕΝΕΡΓΕΙΑΚΗ Α.Ε.» (ποσοστό 100% κατείχε η ELPEDISON B.V.).
- 19.11** Ενισχυμένη κερδοφορία στο εννέαμηνο για τον Όμιλο ΕΛΛΗΝΙΚΑ ΠΕΤΡΕΛΑΙΑ. Συγκρίσιμα καθαρά κέρδη στο Γ' τρίμηνο του 2009 αυξημένα κατά 17%.
- 10.12** Η ΕΛΛΗΝΙΚΑ ΠΕΤΡΕΛΑΙΑ ΑΕ ανακοίνωσε στο επενδυτικό κοινό ότι ολοκληρώθηκε η μεταβίβαση των μετοχών της BP HELLAS ΑΕ, στο πλαίσιο της συμφωνίας που ανακοινώθηκε την 26η Ιουνίου 2009. Οι εμπορικές δραστηριότητες της BP που μεταβιβάστηκαν συμπεριλαμβάνουν δίκτυο πρατηρίων, αποθηκευτικές εγκαταστάσεις καθώς και τον τομέα εμπορικών και βιομηχανικών πελατών. Η εταιρεία που εξαγοράστηκε θα μετονομαστεί σε ΕΛΛΗΝΙΚΑ ΚΑΥΣΙΜΑ ΑΕ (HELLENIC FUELS SA) και θα διατηρήσει τα σήματα της BP στο δίκτυο πρατηρίων στην Ελλάδα για περίοδο τουλάχιστον πέντε ετών έχοντας δικαίωμα περαιτέρω παράτασης.
- 28.12** Ανακοινώθηκε αλλαγή σύνθεσης Διοικητικού Συμβουλίου, (η νέα σύνθεση απεικονίζεται στην ενότητα 2.1).



2. Κοινωνική Υπευθυνότητα στον Όμιλο



2.1 Εταιρική Διακυβέρνηση

Σύμφωνα με τους κανόνες περί εταιρικής διακυβέρνησης, πρώτη υποχρέωση και καθήκον των μελών του Διοικητικού Συμβουλίου της εταιρείας είναι η διαρκής επιδίωξη της ενίσχυσης της μακροχρόνιας οικονομικής αξίας και αποδοτικότητας της εταιρείας, καθώς και η προάσπιση του γενικού εταιρικού συμφέροντος.

Το Διοικητικό Συμβούλιο προστατεύει τα συμφέροντά των μετόχων και αποφασίζει στο πλαίσιο της ισχύουσας νομοθεσίας και των εσωτερικών κανονισμών λειτουργίας της εταιρείας, λαμβάνοντας υπόψη και το ευρύτερο κοινωνικό συμφέρον. Είναι το ανώτατο διοικητικό όργανο της εταιρείας και εκλέγεται από τη Γενική Συνέλευση των μετόχων της.

Το Διοικητικό Συμβούλιο αποτελείται από δεκατρία (13) μέλη και η θητεία του είναι πενταετής:

- Επτά (7) μέλη διορίζονται από το Δημόσιο.
- Δύο (2) μέλη διορίζονται από τη μέτοχο εταιρεία με την επωνυμία «Pan-European Oil and Industrial Holdings S.A.» ή από τις συνδεδεμένες με αυτήν επιχειρήσεις.
- Δύο (2) μέλη-εκπρόσωποι των εργαζομένων στην εταιρεία εκλέγονται με άμεση και καθολική ψηφοφορία και με το σύστημα της απλής αναλογικής από τους εργαζόμενους.
- Δύο (2) μέλη-εκπρόσωποι των μετόχων της μειοψηφίας διορίζονται από την Ειδική Γενική Συνέλευση των υπολοίπων μετόχων της μειοψηφίας.

Αναστάσιος Γιαννίσης	Πρόεδρος	Εκτελεστικό Μέλος Δ.Σ.
Ιωάννης Κωστόπουλος	Διευθύνων Σύμβουλος	Εκτελεστικό Μέλος Δ.Σ.
Θεόδωρος-Αχιλλέας Βάρδας	Εκτελεστικό Μέλος Δ.Σ.	
Δημόκριτος Άμαλλος	Μη Εκτελεστικό Μέλος Δ.Σ.	
Γεώργιος Καλλιμόπουλος	Μη Εκτελεστικό Μέλος Δ.Σ.	
Αλέξανδρος Κατσιώτης	Μη Εκτελεστικό Μέλος Δ.Σ.	
Δημήτριος Λάλας	Μη Εκτελεστικό Μέλος Δ.Σ.	
Γεράσιμος Λαχανάς	Μη Εκτελεστικό Μέλος Δ.Σ.	
Αναστάσιος Μπάνος	Μη Εκτελεστικό Μέλος Δ.Σ.	
Αλέξιος Αθανασόπουλος	Μη Εκτελεστικό Μέλος Δ.Σ.	(εκπρόσωπος των εργαζομένων)
Παναγιώτης Οφθαλμίδης	Μη Εκτελεστικό Μέλος Δ.Σ.	(εκπρόσωπος των εργαζομένων)
Θεόδωρος Πανταλάκης	Μη Εκτελεστικό Μέλος Δ.Σ.	(εκπρόσωπος των μετόχων της μειοψηφίας)
Σπυρίδωνας Παντελιάς	Μη Εκτελεστικό Μέλος Δ.Σ.	(εκπρόσωπος των μετόχων της μειοψηφίας)

Το Διοικητικό Συμβούλιο, κατά την εκάστοτε συγκρότησή του σε σώμα, ορίζει την ιδιότητα και τις αρμοδιότητες των μελών του ως εκτελεστικών και μη. Ο αριθμός των μη εκτελεστικών μελών του Διοικητικού Συμβουλίου δεν μπορεί να είναι μικρότερος του 1/3 του συνολικού αριθμού των μελών του. Η σημερινή σχέση 3:10 μεταξύ των εκτελεστικών και μη εκτελεστικών μελών του ΔΣ διασφαλίζει την αποφυγή των “συγκρουόμενων συμφερόντων”.

Το Διοικητικό Συμβούλιο εκλέγει μεταξύ των μελών του τον Πρόεδρο και το Διευθύνοντα Σύμβουλο και μετά από πρόταση του Διευθύνοντος Συμβούλου ορίζει τους Γενικούς Διευθυντές και τους Διευθυντές Ι της εταιρείας.

Στο Διοικητικό Συμβούλιο αναφέρεται άμεσα η Διεύθυνση Ι Εσωτερικού Ελέγχου Ομίλου, η οποία εποπτεύεται από μη εκτελεστικά μέλη του Δ.Σ. Βασική αποστολή της είναι να προγραμματίζει, να συντονίζει και να εφαρμόζει βέλτιστη και αποτελεσματική λειτουργία εσωτερικού ελέγχου στα συστήματα και στις διαδικασίες της εταιρείας και των θυγατρικών της, μέσω διεξαγωγής τακτικών, έκτακτων και ειδικών ελέγχων, τα πορίσματα των οποίων αξιοποιούνται από τη Διοίκηση, ώστε να εξασφαλίζεται η σύννομη, ομαλή και αποδοτική λειτουργία του Ομίλου.

Για τα 7 μέλη του Δ.Σ. η αξιολόγηση ως προς την απόδοσή τους, η εποπτεία και ο έλεγχος, γίνονται από τις υπηρεσίες του φορέα που εκπροσωπούν.

Για τα μη αιρετά και μη διορισμένα μέλη του Δ.Σ. δεν υπάρχει σήμερα θεσμοθετημένη διαδικασία αξιολόγησης, αλλά η ανάθεση των καθηκόντων γίνεται βάσει των ικανοτήτων, προσόντων και εμπειριών τους.

Για τα ανώτερα και ανώτατα στελέχη, η αξιολόγηση γίνεται βάσει KPI's και συνδέει την επίδοση της εταιρείας με τους στόχους των στελεχών, σε θέματα όπως η ΕΚΕ, η ασφάλεια και το περιβάλλον, με συντελεστή βαρύτητας 15%.

Οι αρχές της εταιρικής διακυβέρνησης επηρεάζουν τον τρόπο με τον οποίο τίθενται και επιτυγχάνονται οι εταιρικοί στόχοι, υιοθετούνται συστήματα παρακολούθησης και αποτίμησης κινδύνων, καθώς και τον τρόπο με τον οποίο εξασφαλίζεται η διαφάνεια και προάγεται η ανταγωνιστικότητα του Ομίλου. Για το σκοπό αυτό λειτουργεί ένα πλήρες και ευέλικτο μοντέλο εταιρικής διακυβέρνησης το οποίο περιλαμβάνει:

- Το σεβασμό, την ίση μεταχείριση και την προστασία των δικαιωμάτων και συμφερόντων όλων των μετόχων.
- Τη διαφάνεια στις διαδικασίες λήψης αποφάσεων και τη συμμόρφωση με το νομοθετικό και κανονιστικό πλαίσιο.
- Την κατάλληλη σύνθεση του διοικητικού συμβουλίου ώστε να πληρεί τα κριτήρια ανεξαρτησίας και σαφούς διαχωρισμού αρμοδιοτήτων από τα όργανα διοίκησης.
- Δημιουργία οργάνων διοίκησης με σαφείς ρόλους, που εξισορροπούν τα προσόντα και την εμπειρία των στελεχών με τις απαιτήσεις, τη φύση και το εύρος των εταιρικών δραστηριοτήτων.
- Καθορισμό συστημάτων ανταμοιβών, αξιολόγησης και ανάπτυξης, τέτοιων ώστε να προσελκύουν και να διατηρούν στελέχη με ικανότητες να επιτυγχάνουν την απόδοση που απαιτείται από τους μετόχους.
- Ικανοποίηση των αναγκών για έγκαιρη και επαρκή δημοσιοποίηση πληροφοριών, σχετικά με την πορεία του Ομίλου, τις χρηματοοικονομικές και οργανωτικές συναλλαγές.
- Ευαισθητοποίηση σε θέματα κοινωνικής ευθύνης.

Το έργο του Διοικητικού Συμβουλίου, στο παραπάνω πλαίσιο ενίσχυσης των δομών εταιρικής διακυβέρνησης, συνεπικουρείται από επιτροπές, που ορίζονται με απόφασή του. Μέσω των επιτροπών, που έχουν θεσπιστεί και λειτουργούν στα πλαίσια της εταιρικής διακυβέρνησης, ελέγχονται κατά τομείς η αποτελεσματικότητα και η διαφανής λειτουργία του Ομίλου. Στα πλαίσια αυτά λειτουργούν και επιτροπές, όπως:

Επιτροπή Ελέγχου Ν3693/2008

(ορίζεται από τη Γ.Σ. των Μετόχων και αποτελείται από 3 μη εκτελεστικά μέλη)

Ενδεικτικά η Επιτροπή αυτή έχει τις παρακάτω αρμοδιότητες & υποχρεώσεις :

- Παρακολούθηση της διαδικασίας της χρηματοοικονομικής πληροφόρησης.
- Την παρακολούθηση της αποτελεσματικής λειτουργίας του συστήματος εσωτερικού ελέγχου και του συστήματος διαχείρισης κινδύνων, καθώς και την παρακολούθηση της ορθής λειτουργίας της μονάδας των εσωτερικών ελεγκτών της ελεγχόμενης οντότητας,
- Την παρακολούθηση της πορείας του υποχρεωτικού ελέγχου των ατομικών και ενοποιημένων οικονομικών καταστάσεων.
- Την επισκόπηση και παρακολούθηση θεμάτων συναφών με την ύπαρξη και διατήρηση της αντικειμενικότητας και ανεξαρτησίας του νόμιμου ελεγκτή ή του ελεγκτικού γραφείου, ιδιαίτερως όσον αφορά την παροχή στην ελεγχόμενη οντότητα άλλων υπηρεσιών από τον νόμιμο ελεγκτή ή το ελεγκτικό γραφείο.
- Η πρόταση του οργάνου διοίκησης της ελεγχόμενης οντότητας στη Γενική Συνέλευση για τον ορισμό νόμιμου ελεγκτή ή ελεγκτικού γραφείου, γίνεται μετά από σύσταση της Επιτροπής Ελέγχου.
- Ο νόμιμος ελεγκτής ή ελεγκτικό γραφείο οφείλει να αναφέρει στην Επιτροπή Ελέγχου κάθε θέμα που έχει σχέση με την πορεία και τα αποτελέσματα του υποχρεωτικού ελέγχου και να επιδώσει ιδιαίτερη έκθεση με τις αδυναμίες του συστήματος εσωτερικού ελέγχου, ιδίως, με τις αδυναμίες των διαδικασιών που αφορούν τη χρηματοοικονομική πληροφόρηση και τη σύνταξη των χρηματοοικονομικών καταστάσεων.

Επιτροπή Προμηθειών Πετρελαιοειδών

(αποτελούμενη από 2 εκτελεστικά μέλη και 2 μη εκτελεστικά μέλη)

Έργο της επιτροπής αυτής είναι η κατακύρωση διαγωνισμών και η έγκριση προμηθειών πετρελαιοειδών, μετά από ομόφωνη απόφαση των μελών της επιτροπής, μεταξύ δύο συνεδριάσεων του Δ.Σ., για αγορά, πώληση και μεταφορά αργού πετρελαίου και προϊόντων αυτού, ύψους άνω των 100 εκατομμυρίων ευρώ.

Επιτροπή Χρηματοοικονομικών και Οικονομικού Σχεδιασμού

(αποτελούμενη από 1 εκτελεστικό μέλος και 2 μη εκτελεστικά μέλη)

Οι βασικές αρμοδιότητες της επιτροπής αυτής είναι:

- Εξετάζει, σε συνεργασία με τη Γενική Δ/ση Οικονομικών Υπηρεσιών και τους Ορκωτούς Ελεγκτές, τα ετήσια προγράμματα διενέργειας ελέγχων.
- Εξετάζει θέματα διορισμού, θητείας ή αποχώρησης των Ορκωτών Ελεγκτών της εταιρείας.
- Ενημερώνεται από το Διευθύνοντα Σύμβουλο, τη Γεν. Διεύθυνση Οικονομικών Υπηρεσιών και τους Ορκωτούς Ελεγκτές, σχετικά με σημαντικούς κινδύνους ή επιχειρηματικά ανοίγματα και κρίνει τα απαραίτητα μέτρα, ώστε να ελαχιστοποιηθεί ο κίνδυνος για την εταιρεία.
- Εξετάζει, σε συνεργασία με το Διευθύνοντα Σύμβουλο και τους Ορκωτούς Ελεγκτές, τις απλές και ενοποιημένες οικονομικές καταστάσεις και τα σχετικά προσαρτήματα, όπως επίσης τις τριμηνιαίες και εξαμηνιαίες καταστάσεις, όταν αυτό κρίνεται απαραίτητο, πριν την υποβολή τους στο Διοικητικό Συμβούλιο και διαπιστώνει:
 - Οποιοσδήποτε αλλαγές στον τρόπο σύνταξης.
 - Τομείς που απαιτούν ιδιαίτερες αποφάσεις κρίσης.
 - Σημαντικές αναπροσαρμογές που προκύπτουν από τον έλεγχο.
 - Τήρηση των λογιστικών αρχών και πρακτικών.
 - Τήρηση των νόμων και των κανόνων του Χρηματιστηρίου.
- Εξετάζει το χρηματοοικονομικό σχεδιασμό της εταιρείας.

Επιτροπή Αμοιβών και Σχεδιασμού Διαδοχής

(αποτελούμενη από 3 μη εκτελεστικά μέλη και 1 εκτελεστικό μέλος)

Η επιτροπή αυτή προτείνει και εισηγείται στο Διοικητικό Συμβούλιο την πολιτική αμοιβών, παροχών και οικονομικών κινήτρων για τα ανώτατα στελέχη της εταιρείας. Πιο συγκεκριμένα:

- Προτείνει τις αρχές της πολιτικής αμοιβών και παροχών της εταιρείας σε διευθυντικά στελέχη, στις οποίες θα βασίζονται οι αποφάσεις του Διευθύνοντα Συμβούλου.
- Προτείνει την ακολουθητέα εκάστοτε πολιτική αμοιβών και παροχών των ανώτατων διευθυντικών στελεχών, στις οποίες θα βασίζονται οι αποφάσεις του Δ.Σ.
- Προτείνει στο Διευθύνοντα Σύμβουλο, το σύνολο των αμοιβών (σταθερών και μεταβλητών - περιλαμβανομένων και των δικαιωμάτων προαίρεσης αγοράς μετοχών) των εκτελεστικών μελών του Δ.Σ., ως και των ανωτάτων διευθυντικών στελεχών της εταιρείας.
- Εισηγείται στο Δ.Σ. και δι' αυτού στη Γεν. Συνέλευση των μετόχων, το σύνολο των αμοιβών του Προέδρου του Δ.Σ. και του Διευθύνοντα Συμβούλου.
- Φροντίζει για την άμεση ύπαρξη κατάλληλης διαδοχής των Γενικών Διευθυντών και των διευθυντικών στελεχών της εταιρείας και υποβάλλει σχετικές εισηγήσεις προς το Διευθύνοντα Σύμβουλο.

Επιτροπή Κανονισμού Προμηθειών Μεγάλων Έργων

(αποτελούμενη από τον Πρόεδρο Δ.Σ., το Διευθύνοντα Σύμβουλο και 1 εκτελεστικό μέλος)

Έργο της επιτροπής αυτής είναι η έγκριση παραγγελιών ύψους 10-40 εκ. ευρώ, για τα έργα αναβάθμισης των Βιομηχανικών Εγκαταστάσεων Ελευσίνας και Θεσσαλονίκης.

Επιτροπή Εργασιακών Θεμάτων

(αποτελούμενη από 1 εκτελεστικό μέλος, 1 μη εκτελεστικό μέλος και τον Πρόεδρο του πλέον αντιπροσωπευτικού σωματείου των εργαζομένων ή τον αναπληρωτή του)

Τα προαναφερόμενα μέλη μαζί με τον Πρόεδρο του πλέον αντιπροσωπευτικού σωματείου των εργαζομένων ή τον αναπληρωτή του, αποτελούν την Επιτροπή Εργασιακών Θεμάτων, σύμφωνα με τον Εσωτερικό Κανονισμό Εργασίας της Εταιρείας.

Συμβούλιο Στρατηγικού Σχεδιασμού και Ανάπτυξης

Το Συμβούλιο αυτό, του οποίου την εποπτεία έχει ο Πρόεδρος του Δ.Σ., συζητά και επεξεργάζεται θέματα στρατηγικού σχεδιασμού και ανάπτυξης της εταιρείας, παρακολουθεί δε περιοδικά την πορεία υλοποίησης του επιχειρησιακού και επενδυτικού προγράμματος.

Εκτελεστική Επιτροπή

Αποφασίζει επί θεμάτων στρατηγικού χαρακτήρα στους τομείς επιχειρηματικών δράσεων των θυγατρικών εταιρειών εσωτερικού και εξωτερικού του Ομίλου, καθώς και των Γενικών Διευθύνσεων, των Διευθύνσεων Ι και των Διευθύνσεων, που υπάγονται απευθείας στο Διευθύνοντα Σύμβουλο της ΕΛΛΗΝΙΚΑ ΠΕΤΡΕΛΑΙΑ Α.Ε.

Ειδικότερα, εγκρίνει το επιχειρησιακό σχέδιο κάθε επιχειρησιακής μονάδας, παρακολουθεί την υλοποίησή του, τις τυχόν αποκλίσεις του, την πρόοδο των εργασιών, καθώς και τα συνολικά οικονομικά και λειτουργικά αποτελέσματα των δραστηριοτήτων του Ομίλου. Επιπρόσθετα, θέτει προτεραιότητες επιχειρησιακών δράσεων, αποφασίζει πολιτικές διαχείρισης θεμάτων και συντονίζει τα σχέδια δράσης των επιμέρους επιχειρηματικών μονάδων του Ομίλου. Η Εκτελεστική Επιτροπή λαμβάνει αποφάσεις ή - όπου απαιτείται - διαμορφώνει προτάσεις, που θα υποβάλλονται από το Διευθύνοντα Σύμβουλο προς το Διοικητικό Συμβούλιο της ΕΛΛΗΝΙΚΑ ΠΕΤΡΕΛΑΙΑ Α.Ε.

Επιτροπή Επενδύσεων

Η επιτροπή αυτή, της οποίας την εποπτεία έχει ο Γενικός Δ/ντής Εφοδιασμού & Εμπορίας Πετρελαιοειδών, συζητά και επεξεργάζεται θέματα, που αφορούν την έγκριση και υλοποίηση επενδύσεων στις βιομηχανικές εγκαταστάσεις της εταιρείας, στην Ηλεκτροπαραγωγή και στην Έρευνα και Παραγωγή υδρογονανθράκων, παρακολουθεί δε περιοδικά την πορεία υλοποίησης των επενδύσεων αυτών. Επίσης:

- Διεξάγει έλεγχο (post investment audit) αμέσως μετά την υλοποίηση μιας επένδυσης, και στη συνέχεια, μετά από 1 και 3 χρόνια από την ολοκλήρωσή της.
- Ορίζει ομάδα έργου, που θα εισηγηθεί νέα διαδικασία εγκρίσεων επενδύσεων.
- Εγκρίνει, πριν από την Εκτελεστική Επιτροπή, το 5ετές και το ετήσιο πρόγραμμα επενδύσεων του Ομίλου.

Επιτροπή Ανθρώπινου
Δυναμικού Ομίλου

Η επιτροπή αυτή, της οποίας την εποπτεία έχει ο Δ/νων Σύμβουλος της ΕΛΛΗΝΙΚΑ ΠΕΤΡΕΛΑΙΑ Α.Ε., αποφασίζει ή εισηγείται στη Διοίκηση επί θεμάτων στρατηγικού χαρακτήρα στον τομέα του Ανθρώπινου Δυναμικού, επιβλέποντας την ορθή διαμόρφωση και υλοποίησή τους, ώστε να επιτυγχάνεται η εύρυθμη και αποτελεσματική λειτουργία των εταιρειών του Ομίλου, να εξασφαλίζεται ανταγωνιστικό πλεονέκτημα για τον Όμιλο, μέσω κατάλληλων συστημάτων προσέλκυσης, αξιοποίησης, ανταμοιβής, παρακίνησης, ανάπτυξης και εξέλιξης των εργαζομένων και να δημιουργείται κοινή κουλτούρα Ομίλου, ενισχύοντας την εποικοδομητική εσωτερική επικοινωνία.

Βασικές αρμοδιότητες της επιτροπής είναι:

- Υιοθέτηση ή αναθεώρηση συστημάτων, πολιτικών και διαδικασιών, που αφορούν το Ανθρώπινο Δυναμικό.
- Καθορισμός βασικών αρχών και κατευθύνσεων του πενταετούς επιχειρησιακού προγράμματος σε θέματα Ανθρώπινου Δυναμικού.
- Προσδιορισμός και προγραμματισμός κάλυψης αναγκών ανώτερων και ανώτατων διευθυντικών θέσεων.
- Προσδιορισμός και προγραμματισμός αριθμού και τυπικών προσόντων για νέες προσλήψεις προσωπικού.
- Διαχρονική διαμόρφωση της Οργανωτικής Δομής.
- Προγράμματα ανάπτυξης και διαδοχής στελεχών, καθώς και εκπαίδευσης προσωπικού.
- Πρόγραμμα διαμόρφωσης ενιαίας κουλτούρας Ομίλου.
- Πλαίσιο κατάρτισης Επιχειρησιακής Συλλογικής Σύμβασης Εργασίας, Εσωτερικού Κανονισμού Εργασίας και καθορισμός Προσωπικού Ασφαλείας για κάθε εταιρεία του Ομίλου.
- Καθορισμός στρατηγικής εσωτερικής επικοινωνίας.
- Καθορισμός ενεργειών για την ευθυγράμμιση των στελεχών και του προσωπικού με τους επιχειρησιακούς στόχους του Ομίλου.
- Έρευνες εργασιακής ικανοποίησης του προσωπικού.

Επίσης, εισηγείται στην Επιτροπή Αμοιβών και Σχεδιασμού Διαδοχής προτάσεις, για την πολιτική αμοιβών και παροχών στα ανώτερα και ανώτατα διευθυντικά στελέχη, καθώς και προτάσεις για το πρόγραμμα διαδοχής σε ανώτερα και ανώτατα επίπεδα ιεραρχίας του Ομίλου.

Οι επιτροπές αυτές διασφαλίζουν την άρρηκτη σύνδεση των αρχών της εταιρικής διακυβέρνησης με την ευρύτερη εταιρική κουλτούρα, καθώς η ορθή διακυβέρνηση δεν περιορίζεται στην τυπική τήρηση των νόμων, αλλά απαιτεί προσωπική αξιοπιστία και υπευθυνότητα. Για την περαιτέρω διασφάλιση αξιοπιστίας η οργανωτική δομή είναι κατά τέτοιο τρόπο διαμορφωμένη, ώστε συγκεκριμένες Επιτροπές και Διευθύνσεις να αναφέρονται άμεσα στη Διοίκηση.

Η σωστή και έγκαιρη ενημέρωση του επενδυτικού κοινού, του ευρύτερου κοινωνικού συνόλου, αλλά και όλων των ενδιαφερομένων μερών, σχετικά με την πορεία του Ομίλου, και άλλα σχετικά θέματα, χωρίς διακρίσεις, διασφαλίζεται μέσω ενός αποτελεσματικού συστήματος επικοινωνίας και ειδικών Διευθύνσεων (ανάλογα με τα ενδιαφερόμενα μέρη), όπως οι Γενικές Συνελεύσεις, η έντυπη και ηλεκτρονική πληροφόρηση, το διαδίκτυο και το εσωτερικό δίκτυο του

Ομίλου, οι πίνακες ανακοινώσεων και οι επενδυτικές παρουσιάσεις και συναντήσεις (roadshow).

2.2 Επιχειρηματικές Αξίες & Αρχές

Η δήλωση του Ομίλου, με τις επιχειρηματικές αρχές, συνιστά ένα κώδικα ηθικής και αξιών που οριοθετεί συμπεριφορές και τρόπους δράσεων οι οποίες, πιστεύουμε ότι, είναι ουσιαστικές παράμετροι για τη δημιουργία βιώσιμης αξίας:

- 1 Προτεραιότητα στην Ασφάλεια
- 2 Προστασία και σεβασμός στο Περιβάλλον
- 3 Εστιασμός στα αποτελέσματα
- 4 Έμφαση στην Κοινωνική Υπευθυνότητα (ΕΚΕ)
- 5 Υψηλή ποιότητα παροχής υπηρεσιών στους πελάτες
- 6 Έμφαση στον ανθρώπινο παράγοντα
- 7 Συνεχής βελτίωση ανταγωνιστικότητας και εξωστρέφειας
- 8 Ανάπτυξη τεχνογνωσίας
- 9 Διαφάνεια σε όλους τους τομείς

Βασικοί Στρατηγικοί Στόχοι του Ομίλου

Με κύριο σκοπό την περαιτέρω ισχυροποίηση του Ομίλου τόσο στην εγχώρια αγορά όσο και στην ευρύτερη περιοχή της ΝΑ Ευρώπης, έχει σχεδιαστεί μια μακροχρόνια στρατηγική με κύριους άξονες:

- | | |
|---|--|
| 1. Την ενίσχυση των δραστηριοτήτων διύλισης και εμπορίας πετρελαιοειδών στην Ελλάδα. | 4. Τη βελτιστοποίηση της οργανωτικής δομής του μοντέλου λειτουργίας του Ομίλου και των θυγατρικών του. |
| 2. Την περαιτέρω επέκταση των δραστηριοτήτων του Ομίλου στην ευρύτερη περιοχή της ΝΑ Ευρώπης. | 5. Την κινητοποίηση και συμμετοχή του ανθρώπινου δυναμικού του Ομίλου. |
| 3. Τη διαχείριση του χαρτοφυλακίου δραστηριοτήτων των Χημικών, της Έρευνας και Παραγωγής Υ/Α, της Ηλεκτρικής Ενέργειας και του Φυσικού Αερίου για δημιουργία αξίας. | 6. Την ενίσχυση της ανταγωνιστικότητας σε όλους τους τομείς. |

Οι παραπάνω αξίες και αρχές βρίσκονται σε απόλυτη ευθυγράμμιση με τους στρατηγικούς στόχους και με τα παρακάτω πρότυπα, τις οδηγίες και τους κανονισμούς που έχουμε δεσμευτεί να εφαρμόζουμε σε όλο το εύρος των δραστηριοτήτων μας:

- Αρχές και δείκτες Global Reporting Initiative
- Οικουμενικό Σύμφωνο ΟΗΕ (UNGC)
- Διεθνή Πρότυπα ISO 9001, ISO 14001, OHSAS 18000
- Σχήμα Περιβαλλοντικής Διαχείρισης EMAS

Σημαντική παράμετρος της συνεχούς ανάπτυξής μας είναι το πώς αντιλαμβανόμαστε και εφαρμόζουμε αυτές τις επιχειρηματικές αξίες και αρχές - επιδεικνύοντας προσωπική, επαγγελματική και εταιρική υπευθυνότητα, αποδει-

κνύοντας το σεβασμό μας για τις απόψεις και τις ανάγκες των άλλων και εφαρμόζοντας την κοινή μας πεποίθηση στη στρατηγική της επιτυχίας και της βιώσιμης ανάπτυξης.

2.3 GRI & UNGC

Στην Έκθεση Βιώσιμης Ανάπτυξης του 2007 έγινε, για πρώτη φορά, αναφορά στους δείκτες GRI, που συνδέονται με την απόδοση και την επίδοση όχι μόνο στον οικονομικό τομέα αλλά και στους τομείς του περιβάλλοντος και της κοινωνικής υπευθυνότητας. Ο Όμιλος εθελοντικά χρησιμοποιεί αυτό το πλαίσιο για να αποτυπώσει την οικονομική, την περιβαλλοντική και την κοινωνική διάσταση των δραστηριοτήτων και των προϊόντων και υπηρεσιών του.

Ο Όμιλος ΕΛΛΗΝΙΚΑ ΠΕΤΡΕΛΑΙΑ δεσμεύτηκε, και τυπικά, το 2008 να συμπεριλάβει, στην εταιρική στρατηγική και κουλτούρα, τις 10 Αρχές του Οικουμενικού Συμφώνου του ΟΗΕ. Αυτή η δημόσια δέσμευση εκφράζει την επιθυμία της διοίκησης, των εργαζομένων και του Ομίλου γενικότερα για συνεχή ανάπτυξη και εξέλιξη αλλά με υπεύθυνο

τρόπο (responsible growth). Οφείλουμε να αναπτυσσόμαστε, αλλά με τρόπο καινοτόμο και αποδεκτό από την κοινωνία, που να διασφαλίζει τη βιώσιμη ανάπτυξη.

Η βιώσιμη ανάπτυξη ορίζεται από τις αρχές και αξίες μας και αποτυπώνεται στις πολιτικές και την επιχειρηματική κουλτούρα του Ομίλου. Αυτά δεσμεύουν τον Όμιλο και τον κάθε εργαζόμενο σε μια διαρκή μέριμνα για το περιβάλλον, τον ασφαλή εργασιακό χώρο και την κοινωνικά υπεύθυνη συμπεριφορά.

Το UNGC (United Nations Global Compact) είναι μία εθελοντική και διεθνής πρωτοβουλία, στο πλαίσιο της οποίας ο Όμιλος ΕΛΛΗΝΙΚΑ ΠΕΤΡΕΛΑΙΑ εφαρμόζει υπεύθυνες συμπεριφορές και δράσεις σχετικά με τα ανθρώπινα δικαιώματα (αρχές 1η-2η), διασφαλίζει άριστες συνθήκες εργασίας (αρχές

3η-6η), μεριμνά για την προστασία του περιβάλλοντος (αρχές 7η-9η) και είναι υπέρ της διαφάνειας και κατά της διαφθοράς (αρχή 10η).

Οι αρχές αυτές συνιστούν μέρος της επιχειρηματικής τακτικής, έχουν ενσωματωθεί στις καθημερινές λειτουργίες και δράσεις μας, ενώ παράλληλα τις διαδίδουμε και τις υποστηρίζουμε, εντός των δυνατοτήτων, της επιρροής και της επίδρασής μας.

Σε αυτό το πλαίσιο, η παρούσα έκθεση συνιστά και "Έκθεση Προόδου" (CoP), όσον αφορά στο UNGC, παρουσιάζοντας με ποιο τρόπο οι 10 Αρχές του Οικουμενικού Συμφώνου του ΟΗΕ "μεταφράστηκαν" σε δράσεις που υλοποιήθηκαν και σε προγράμματα στα οποία συμμετείχαμε ή τα υποστηρίξαμε.

“ Για την ΕΛΛΗΝΙΚΑ ΠΕΤΡΕΛΑΙΑ, Εταιρική Κοινωνική Υπευθυνότητα είναι η ολοκληρωμένη ενσωμάτωση κοινωνικών και περιβαλλοντικών ενεργειών στην επιχειρηματική δραστηριότητά μας. ”

απόσπασμα από συνέντευξη του Δντος Συμβούλου προς ΤΑ ΝΕΑ, στις 13.03.10

Η συνεχιζόμενη δέσμευσή μας στις αρχές του UNGC επιβεβαιώνεται και από τη συνεχώς διευρυνόμενη εφαρμογή δεικτών βιώσιμης ανάπτυξης, όπως είναι οι δείκτες GRI. Και στην παρούσα έκθεση (ενότητα 8.3), για τη διευκόλυνση του αναγνώστη, παρατίθεται πίνακας με τους δείκτες GRI, τις αρχές του UNGC και τις αντίστοιχες ενότητες της έκθεσης όπου γίνεται σχετική αναφορά.

Το ΔΣ παρακολουθεί τα θέματα υγείας & ασφάλειας, περιβαλλοντικής πολιτικής, βιώσιμης ανάπτυξης, ενώ αποφασίζει για τη μελλοντική στρατηγική και λειτουργία του Ομίλου στα θέματα αυτά. Στα πλαίσια της συνεχούς ενημέρωσης και βελτίωσης σε θέματα βιώσιμης ανάπτυξης, η ΕΛΛΗΝΙΚΑ ΠΕΤΡΕΛΑΙΑ συνέβαλε στην ίδρυση του Συμβουλίου Βιώσιμης Ανάπτυξης του Συνδέσμου Επιχειρήσεων και Βιομηχανιών, στο οποίο Αντιπρόεδρος έχει αναλάβει ο Διευθύνων Σύμβουλος του

Ομίλου. Η ΕΛΛΗΝΙΚΑ ΠΕΤΡΕΛΑΙΑ, ως ιδρυτικό μέλος του Συμβουλίου, δεσμεύτηκε για την τήρηση ενός Κώδικα Αρχών Βιώσιμης Ανάπτυξης, στα πλαίσια της λειτουργίας όλου του Ομίλου. Επίσης το ΔΣ της εταιρίας αποφάσισε και έθεσε σε εφαρμογή την έκδοση απολογισμών βιωσιμότητας σύμφωνα με τα πλαίσια έκδοσης του GRI, το οποίο δίνει τη δυνατότητα οργανωμένης και τακτικής παρακολούθησης και διαχείρισης δεικτών βιώσιμης ανάπτυξης.

Βραβεύσεις του Ομίλου



Κατά το 2009 ο Όμιλος βραβεύτηκε ή διακρίθηκε 19 φορές από δήμους, επιμελητήρια, επιστημονικούς και ακαδημαϊκούς φορείς.

Αυτές οι βραβεύσεις συνιστούν αναγνώριση της πολιτικής και της στρατηγικής που ακολουθούνται στο τρίπτυχο οικονομικές επιδόσεις – διαχείριση περιβάλλοντος – σεβασμός προς την κοινωνία (οι πυλώνες της βιώσιμης ανάπτυξης).

Ενδεικτικά αναφέρονται το 3ο επιχειρηματικό βραβείο στην κατηγορία “καλύτερη εταιρεία FTSE-ASE/20”, το βραβείο “βέλτιστης ετήσιας προόδου για την έκθεση ΕΚΕ 2008” βάσει δεικτών GRI-G3, το βραβείο “Bronze ERMIS για το πρόγραμμα ΕΚΕ 2008-2009”, τιμητικές διακρίσεις από δήμους για τη στήριξη του Ομίλου προς τις τοπικές κοινωνίες, κα.

Εκτός Ελλάδος, η ΕΚΟ Bulgaria πήρε το 3ο βραβείο κατά την έκτη ετήσια βράβευση κοινωνικά υπεύθυνων επιχειρήσεων και το 2ο βραβείο στην κατηγορία βραβεύσεων για “ηθικούς επενδυτές”. Η εταιρεία, επίσης, βραβεύτηκε για τη δράση της στην οδική ασφάλεια από τον επίτροπο της ΕΕ για τις μεταφορές.

Ο Όμιλος συμμετείχε σε έρευνα αξιολόγησης των Εκθέσεων Εταιρικής Ευθύνης 2008, που διεξήγε το Πανεπιστήμιο Αιγαίου. Μεταξύ 24 εταιριών, η ΕΛΛΗΝΙΚΑ ΠΕΤΡΕΛΑΙΑ κατέλαβε την 3η θέση, ως προς την περιβαλλοντική επίδοση, και την 2η θέση, ως προς την κοινωνική επίδοση.



3. Η συμβολή μας στην Κοινωνία



Η εταιρική κοινωνική υπευθυνότητα (ΕΚΕ) συνιστά ουσιαστικό τμήμα ή αναδεικνύεται σε όλες τις εκφάνσεις της στρατηγικής, της επιχειρηματικότητας και της καθημερινής λειτουργίας του Ομίλου ΕΛΛΗΝΙΚΑ ΠΕΤΡΕΛΑΙΑ.

Στον Όμιλο πιστεύουμε ότι οι κοινωνίες, όπου βρίσκονται οι εγκαταστάσεις μας, θα πρέπει να απολαμβάνουν προσιτή αξία μέσω νέων θέσεων εργασίας, επιχειρηματικών ευκαιριών, αγοράς προϊόντων και υπηρεσιών, φορολογίας, εισφορών, δράσεων βελτίωσης της ποιότητας ζωής ή προγραμμάτων για την προστασία του περιβάλλοντος.

Απασχολούμε πάνω από 450 μόνιμους εργαζόμενους, που ζουν στην περιοχή του Θριασίου και πάνω από 100 εργαζόμενους, που ζουν στην περιοχή της Δυτ. Θεσσαλονίκης, σε όμορους δήμους. Καταβάλλουμε ετησίως δημοτικά τέλη € 3 εκ. και ενισχύουμε την τοπική οικονομία, διαθέτοντας € 17 εκ. ετησίως για αγορά προϊόντων και υπηρεσιών στις διάφορες επιχειρήσεις, από σίτιση, μεταφορές, χαρτί και από οτιδήποτε άλλο μέσα στις τοπικές κοινωνίες, όπου λειτουργούμε.

Η εταιρεία, μέσω τακτικών ερευνών κοινής γνώμης διερευνά τα αποτελέσματα εφαρμογής των προγραμμάτων ΕΚΕ, προκειμένου να κατευθύνουμε τις δράσεις μας προς τους τομείς εκείνους, όπου οι ανάγκες είναι επιτακτικές για την κοινωνία και τους ανθρώπους, που την πλαισιώνουν.

Ο Όμιλος και τα στελέχη του, με τη συμμετοχή τους σε ομάδες εργασίας και σε επιτροπές κλαδικών ενώσεων, καθώς και εθνικών & διεθνών οργανισμών, προωθούν ενεργά το δημόσιο διάλογο για την αειφόρο ανάπτυξη. Επίσης, συμμετέχουν ενεργά σε πρωτοβουλίες διαλόγου και επικοινωνίας με τις τοπικές κοινωνίες.

Η άσκηση αυτής της πολιτικής είναι στοχευμένη, γιατί στηρίζεται στην επιχειρηματική στρατηγική, στις αξίες & αρχές, στις δεσμεύσεις που έχουν αναληφθεί εντός και εκτός του Ομίλου και σε διεθνείς πρωτοβουλίες και πρότυπα.

Στο πλαίσιο αυτό λαμβάνεται υπόψη η άποψη των πολιτών για επενδύσεις αριστοποίησης της λειτουργίας των εγκαταστάσεων, έργων υποδομής και βελτίωσης της περιβαλλοντικής συμπεριφοράς αλλά και κοινωνικές δράσεις. Επιπλέον, μέσω διαλόγου και άλλων μορφών επικοινωνίας επενδύει συνεχώς στην έννοια και τις εφαρμογές της Βιώσιμης Ανάπτυξης, ενσωματώνοντας στην επιχειρηματική του δράση και λειτουργία τις αρχές της Εταιρικής Κοινωνικής Υπευθυνότητας (ΕΚΕ), όχι επειδή απορρέει από κάποια ηθική υποχρέωση, αλλά επειδή είναι άρρηκτα συνδεδεμένες με την σύγχρονη επιχειρηματική πρακτική.

Η δέσμευση αυτή υλοποιείται με ένα πλήθος ενεργειών και δράσεων, που απευθύνονται τόσο στις τοπικές κοινωνίες, όπου ασκείται και η επιχειρηματική δραστηριότητα αλλά και στις ευρύτερες κοινωνίες εντός και εκτός Ελλάδος.

Το 2009 σχεδιάσαμε και υλοποιήσαμε ένα ευρύ πρόγραμμα ΕΚΕ έχοντας θέσει τους εξής στόχους:

- Προσδιορισμός ενεργειών και δράσεων με προτεραιότητα στις τοπικές κοινωνίες.
- Κατάρτιση και εφαρμογή προγραμμάτων ΕΚΕ με μακροπρόθεσμο ορίζοντα.
- Ενθάρρυνση και αξιοποίηση του ανθρώπινου δυναμικού και βελτίωση του εργασιακού κλίματος.
- Εθελοντική δέσμευση σε πρωτοβουλίες, βέλτιστες πρακτικές, αρχές και κώδικες που υποστηρίζουν τη σύζευξη της στρατηγικής και της βιώσιμης ανάπτυξης – μετά από σχεδιασμένη διερεύνηση των θεμάτων που απασχολούν τους κοινωνικούς μας εταίρους (stakeholders) και επικοινωνία μαζί τους.

Βασιζόμενοι στους παραπάνω άξονες, τη χρονιά που πέρασε, δώσαμε ιδιαίτερη έμφαση σε τομείς όπως η υγεία, η εκπαίδευση, ο αθλητισμός, ο πολιτισμός και σταθήκαμε δίπλα στην τρίτη ηλικία, σε ευπαθείς κοινωνικά ομάδες, στους μαθητές και στους νέους.

Ο Όμιλος πιστεύει, ότι η επένδυση στις κοινωνίες όπου ζούμε και εργαζόμαστε, υποστηρίζει τις επιχειρηματικές δραστηριότητες. Η εταιρική συμμετοχή διαδραματίζει ένα σημαντικό ρόλο στην εξασφάλιση και τη διατήρηση της “κοινωνικής άδειας” λειτουργίας μιας επιχείρησης, βελτιώνοντας τις σχέσεις, μειώνοντας το ρίσκο, συνεισφέροντας στην πρόσληψη αλλά και στη διατήρηση του αριθμού εργαζομένων και δημιουργώντας συνέργειες με το κράτος αλλά και τις ΜΚΟ.

Κατά το 2009, ο Όμιλος επένδυσε σε πρωτοβουλίες ΕΚΕ, εντός Ελλάδος, το ποσό των € 3 εκ.*, ενώ σε ανάλογες δράσεις, εκτός Ελλάδος, επενδύθηκε το ποσό των € 600.000*.

Διάγραμμα 3: Κατανομή δαπανών προγράμματος Εταιρικής Κοινωνικής Ευθύνης Ομίλου

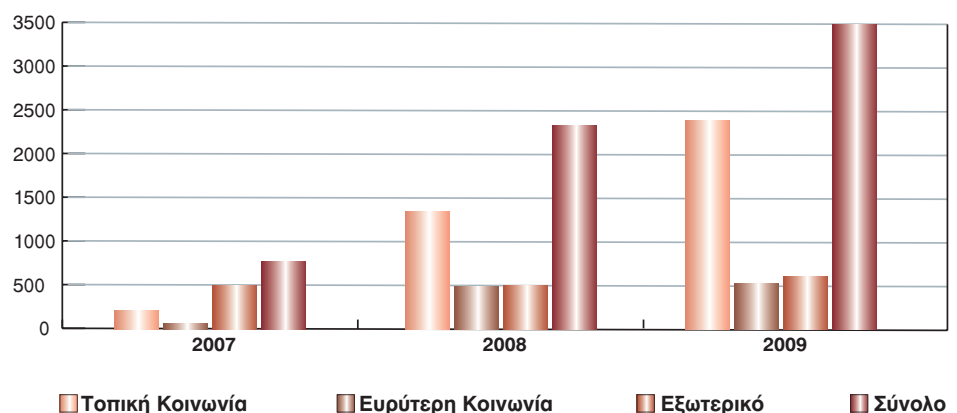

Για το άμεσο μέλλον, στοχεύουμε προς εκείνους τους τομείς όπου υπάρχει μεγαλύτερη κοινωνική απαίτηση, στη βελτίωση των επιδόσεών μας και της συνεισφοράς μας σε θέματα ΕΚΕ, συμβάλλοντας με αυτόν τον τρόπο στη βιώσιμη ανάπτυξη, στη βελτίωση των σχέσεων με το ανθρώπινο δυναμικό, στην ενίσχυση της κοινωνικής αλληλεγγύης και διασφάλισης σχέσεων εμπιστοσύνης με την τοπική κοινωνία και το ευρύτερο κοινωνικό σύνολο.

Οι προτεραιότητες των δράσεων που υλοποιούμε και η επιλογή των προγραμμάτων που αναλαμβάνουμε εκτιμώνται με βάση τις τακτικές έρευνες κοινής γνώμης. Με αυτόν τον τρόπο προσδιορίζονται, σε μεγάλο ποσοστό, το περιεχόμενο και τα θέματα, τα οποία περιλαμβάνονται στην παρούσα έκθεση.

Τον Ιούνιο 2009 έγινε δειγματοληπτική έρευνα κοινής γνώμης, βάσει προσωπικών συνεντεύξεων, σε πληθυσμό άνω των 18 ετών, στους δήμους Ελευσίνας, Ασπρόπυργου και Μάνδρας.

Ενδεικτικά στοιχεία αυτής της έρευνας παρουσιάζονται στα διαγράμματα 3.1 και 3.2.

Διάγραμμα 3.1: Πόσο σημαντική θεωρείται η παρουσία μιας μεγάλης βιομηχανίας στην περιοχή του Θριασίου;

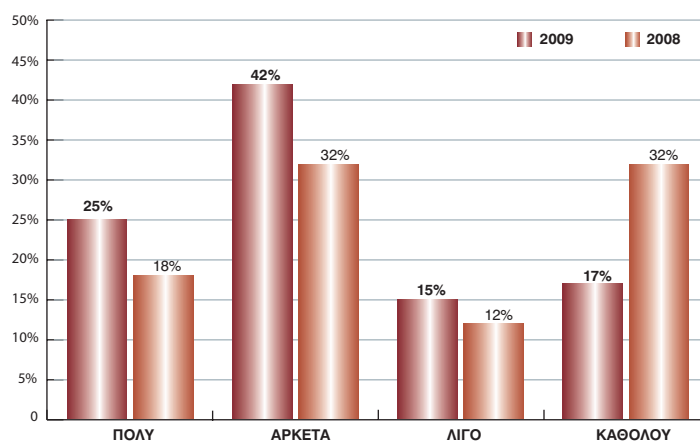

Διάγραμμα 3.2: Στην ερώτηση "ποια θεωρείτε τη σημαντικότερη βιομηχανία – επιχείρηση της περιοχής του Θριασίου", η ΕΛΛΗΝΙΚΑ ΠΕΤΡΕΛΙΑΙΑ εκτιμήθηκε ως η πλέον σημαντική (55%). Για λόγους δεοντολογίας δεν αναφέρονται τα ονόματα των άλλων βιομηχανιών – επιχειρήσεων.

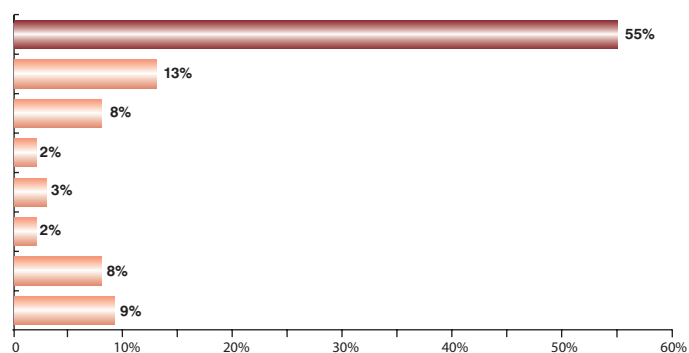

Επίσης, σε ερώτηση σχετικά με τα θέματα για τα οποία προβληματίζεται η τοπική κοινωνία, προέκυψε ότι σε μεγάλο ποσοστό τους απασχολεί η οικονομική κρίση, η απασχόληση, η περιβαλλοντική επιβάρυνση, το αποχετευτικό και το κυκλοφοριακό.

3.1 Κοινωνική προσφορά εντός Ελλάδος

Η προσφορά και η υπεύθυνη στάση απέναντι στο κοινωνικό σύνολο είναι αναπόσπαστο μέρος της κουλτούρας και της στρατηγικής του Ομίλου. Τα προγράμματα που υποστηρίζουμε σχεδιάστηκαν βασισμένα στο δίπτυχο «άνθρωπος και ποιότητα ζωής». Γύρω από αυτόν τον άξονα αναπτύχθηκαν συγκεκριμένες δράσεις μέσω των οποίων δόθηκε έμφαση στην υγεία, στην εκπαίδευση, στον αθλητισμό, στο περιβάλλον, στην κοινωνική αλληλεγγύη.

Οι δράσεις αυτές απευθύνονται, κυρίως, στις τοπικές κοινωνίες (5 Δήμοι στο Θριάσιο και 4 δήμοι στη Θεσσαλονίκη), όπου ασκείται και η επιχειρηματική δραστηριότητά μας και, ενδεικτικά, αναφέρονται μερικές από αυτές:

Ευπαθείς Κοινωνικά Ομάδες

- Δωρεά τροφίμων σε άπορες οικογένειες των δήμων του Θριάσιου (Πάσχα 2009 & Χριστούγεννα 2009).
- Δωρεά πετρελαίου θέρμανσης σε σχολεία, φορείς, πολύτεκνες και άπορες οικογένειες όμορων δήμων (Θριάσιο & Θεσσαλονίκη).
- Πρόγραμμα "Πάμε Κατασκίνωση 2009" για παιδιά όμορων δήμων (Θριάσιο & Δυτ. Θεσ/νίκη).
- Χορηγία οχήματος ΑΜΕΑ στο δήμο Ελευθέρου -Κορδελιού (Δυτ. Θεσσαλονίκη).
- Οικονομικές ενισχύσεις μη κερδοσκοπικών σωματείων όμορων δήμων Θριάσιου & Δυτ. Θεσσαλονίκης.
- Χορηγίες σε ΜΚΟ και ιδρύματα όπως ΣΚΕΠ, ΠΑΣΚΑ, Ελληνική Εταιρεία Μαστολογίας, Χαμόγελο του Παιδιού, ΕΨΥΠΕ, Unicef.

3^η ηλικία

- Πρόγραμμα παροχής δωρεάν προληπτικών εξετάσεων (check-up) για τους ηλικιωμένους των όμορων δήμων (Θριάσιο & Θεσσαλονίκη). Για την εφαρμογή του προγράμματος στον Ασπρόπυργο υπάρχει συνεργασία με το Χαροκόπειο Πανεπιστήμιο για επιστημονική έρευνα σε θέματα παχυσαρκίας.
- Χορηγία εκδηλώσεων ΚΑΠΗ Μάνδρας (Θριάσιο).
- Δωρεά δύο μηχανημάτων ιατρικών εξετάσεων & αναλώσιμων σε ΚΑΠΗ Ελευθέρου - Κορδελιού.

Νέοι - Εκπαίδευση

- Χορηγίες & διοργάνωση εκδηλώσεων για τις Απόκριες και τη λήξη του σχολικού έτους σε σχολεία του Θριάσιου.
- Οικονομικές ενισχύσεις και αγορά εκπαιδευτικού υλικού σε σχολεία όμορων δήμων Θριάσιου & Δυτ. Θεσσαλονίκης.
- Πρόγραμμα βράβευσης εισαχθέντων φοιτητών σε ΑΕΙ και ΤΕΙ όμορων δήμων (251 φοιτητές από δήμους του Θριάσιου και 76 φοιτητές από δήμους της Δυτ. Θεσσαλονίκης).
- Χορηγίες, οικονομικές ενισχύσεις και υποτροφίες σε εκπαιδευτικούς φορείς όπως Αμερικανική Γεωργική Σχολή Θεσσαλονίκης, Κολλέγιο Ανατόλια, European University Institute, LSE (Hellenic Observatory), Πανεπιστήμιο Πειραιώς.
- Χορηγίες και οικονομική υποστήριξη συνεδρίων όπως Συνέδριο του ΠΣΕΕΠ, 3ο Διεθνές Συνέδριο Ενέργειας - Hazlis & Rivas Co Ltd, Athens Summit 2009 - C&C International Group of Companies, Συνέδριο Ελληνο-αμερικανικού Επιμελητηρίου "Η ώρα της ελληνικής οικονομίας", 11th Capital Link Forum NY.



Περιβάλλον - Αναβάθμιση Ποιότητας Ζωής

- Διάθεση ηλεκτρονικών υπολογιστών σε σχολεία όμορων δήμων.
- Χορηγία για εξοπλισμό εργαστηρίου εργοθεραπείας σε σχολείο ΑΜΕΑ Ελευθερίου – Κορδελιού.
- Χορηγία για τη διαμόρφωση του προαυλίου χώρου σε σχολείο της Ελευσίνας.
- Χορηγία για περιβαλλοντικά συνέδρια/ημερίδες, όπως το συνέδριο «Πράσινη Χημεία και Βιώσιμη Ανάπτυξη».

- Αναδάσωση στο ύψωμα "Γκίκα" του Δήμου Ασπροπύργου.
- Δενδροφύτευση περιφερειακών οδών Δήμου Ασπροπύργου.
- Χορηγία για την κατασκευή πρότυπου παιδικού σταθμού στο Χαϊδάρι.
- Χορηγία για την κατασκευή παιδικής χαράς, πιστοποιημένης από τον ΕΛΟΤ, στους Δήμους Ασπροπύργου & Μάνδρας.
- Οικονομική υποστήριξη για την αναμόρφωση της παιδικής χαράς στην κατασκήνωση του Δήμου Ασπροπύργου.

Υγεία - Αθλητισμός - Πολιτισμός

- Οικονομική υποστήριξη στο Γ. Ν. Κατερίνης για αγορά και εγκατάσταση ιατροτεχνολογικού εξοπλισμού στις ΜΕΘ.
- Οικονομική ενίσχυση στο Ογκολογικό Νοσοκομείο Αθηνών «Άγ. Σάββας».
- Χορηγίες σε αθλητικά σωματεία και διοργάνωση εκδηλώσεων για τις διακρίσεις των τμημάτων ποδοσφαίρου και καλαθοσφαίρισης.
- Χορηγίες σε δήμους για διοργάνωση πολιτιστικών εκδηλώσεων (όπως Αισχύλεια, Πολιτιστικό Καλοκαίρι '09, Θριάσια) και οικονομικές ενισχύσεις σε πολιτιστικούς φορείς όμορων δήμων.
- Χορηγία οχημάτων στη Νομαρχία Θεσσαλονίκης.

Η συνεχής παρουσία της εταιρείας κοντά στις τοπικές κοινωνίες είχε ως συνέπεια όχι μόνο τη δημιουργία ενός θετικού κλίματος και την αναγνώριση όλων αυτών των προσπαθειών, αλλά και την επιβράβευση της εταιρείας από Επιμελητήρια, Συλλόγους και τους δήμους Ασπροπύργου και Εχεδώρου, για το πρόγραμμα Εταιρικής Κοινωνικής Ευθύνης.

Και κατά το 2009 οι εγκαταστάσεις του Ομίλου (στην Ελλάδα και στην πΓΔΜ) υποδέχτηκαν, ξενάγησαν και ενημέρωσαν μεγάλο αριθμό μαθητών, φοιτητών και καθηγητών, από εκπαιδευτικά ιδρύματα όλων των βαθμίδων εκπαίδευσης, (διάγραμμα 3.3 και 3.4).

Διάγραμμα 3.3: Κατηγορίες επισκεπτών στις εγκαταστάσεις του Ομίλου

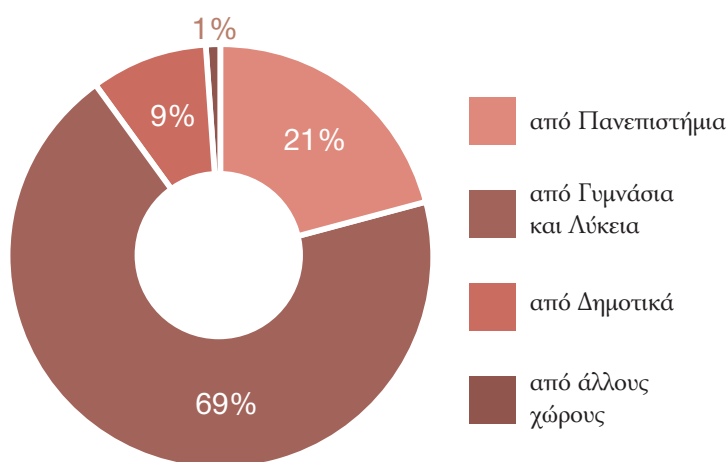

Διάγραμμα 3.4: Κατηγορίες επισκεπτών στις βιομηχανικές εγκαταστάσεις του Ομίλου

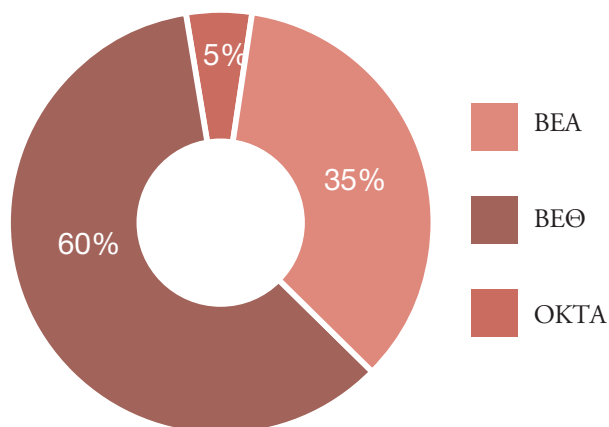

Στόχος των επισκέψεων ήταν να γνωρίσουν οι επισκέπτες μας τους χώρους απασχόλησης, να μάθουν για τη λειτουργία ενός σύγχρονου διυλιστηρίου και να ενημερωθούν για τα περιβαλλοντικά και κοινωνικά προγράμματα που υποστηρίζει και συμμετέχει ο Όμιλος.

3.2 Κοινωνική προσφορά εκτός Ελλάδος

Οι επιχειρήσεις με διεθνή χαρακτήρα, όπως ο Όμιλος ΕΛΛΗΝΙΚΑ ΠΕΤΡΕΛΑΙΑ, διαδραματίζουν σημαντικό ρόλο στις οικονομίες των περιοχών όπου δραστηριοποιούνται. Οι εταιρείες του Ομίλου εκτός Ελλάδος, στηρίζουν δράσεις εταιρικής υπευθυνότητας, αναλαμβάνοντας ενεργό ρόλο στη βελτίωση και στην ανάπτυξη των τοπικών κοινωνιών.

Αυτή η δέσμευση εστιάζεται, κυρίως, στην υποστήριξη αθλητικών και πολιτιστικών εκδηλώσεων, στην προστασία του περιβάλλοντος και στην παροχή γενικότερης βοήθειας σε εκείνους που τη χρειάζονται.

Η συνολική δαπάνη του Ομίλου για δράσεις κοινωνικής υπευθυνότητας, εκτός Ελλάδος το 2009, ανήλθε στο ποσό των € 600.000*.

Από το μεγάλο αριθμό δράσεων εταιρικής κοινωνικής υπευθυνότητας, στις οποίες ο Όμιλος συμμετέχει ή τις υποστηρίζει, αναφέρονται ενδεικτικά παραδείγματα, που απεικονίζουν το εύρος της δέσμευσής μας.

Στην π.Γ.Δ.Μ. (OKTA crude oil refinery AD Skopje)

- Χορηγίες σε φορείς και επιστημονικές ενώσεις για τη διεξαγωγή επιστημονικών συνεδρίων, εκθέσεων, πολιτιστικών και αθλητικών εκδηλώσεων.
- Δωρεά πετρελαίου θέρμανσης στο Manastir Bigorski.
- Οικονομική ενίσχυση για την κατασκευή αποχετευτικού δικτύου στο Ilinden και την ανακατασκευή του δημοτικού σχολείου στην περιοχή Bitola.

Στην Κύπρο (Hellenic Petroleum Cyprus Ltd)

- Χορηγίες και εθελοντική συμμετοχή εργαζομένων σε φιλανθρωπικού χαρακτήρα εκδηλώσεις.
- Πρόγραμμα εκδηλώσεων από το Μάιο έως το Δεκέμβριο, σχετικά με την οδική ασφάλεια και την πρόληψη ατυχημάτων, σε συνεργασία με κρατικούς φορείς. Το πρόγραμμα περιλάμβανε εκπαιδευτικό σεμινάριο για νέους οδηγούς, συμβουλές και

δώρα σε μαθητές, διαλέξεις, χορηγία προστατευτικού υλικού στην αστυνομία, στη σχολή τυφλών, κα.

- Χορηγία, υποστήριξη και εθελοντική συμμετοχή εργαζομένων σε εκδηλώσεις για την αντικαρκινική εκστρατεία και ενημέρωση.

Στη Γεωργία (EKO Georgia Ltd)

- Χορηγίες στο ίδρυμα για την ανάπτυξη των Ελληνο-Γεωργιανών σχέσεων και στο ίδρυμα Alfamed, για τα παιδιά της διασποράς.
- Χορηγία στο Tbilisi Greek University για την έκδοση Ελληνο-Γεωργιανού λεξικού.
- Δωρεά στο ορφανοτροφείο Moma-vlis Saxli.

Στη Βουλγαρία (EKO Bulgaria E.A.D)

- Πρόγραμμα εκδηλώσεων σχετικά με την οδική ασφάλεια και την πρόληψη ατυχημάτων, σε συνεργασία με κρατικούς φορείς και μέσα επικοινωνίας. Το πρόγραμμα περι-

λάμβανε 2000 travel-kits για παιδιά ηλικίας 3-8 ετών, εκπαίδευση για ένα μήνα 5 νέων οδηγών με συνεχή ραδιοφωνική κάλυψη της εκπαίδευσης, κατασκευή 2 χώρων κυκλοφοριακής αγωγής για παιδιά και οργάνωση μαθημάτων με συμμετοχή 150 παιδιών, διεξαγωγή έρευνας για τη σύγκριση των απόψεων της αστυνομίας και των οδηγών κατά την οδήγηση, συμμετοχή σε πρωτοβουλίες της αστυνομίας για την ενθάρρυνση των οδηγών να χρησιμοποιούν και τις πίσω ζώνες ασφαλείας.

- Δωρεά πετρελαίου θέρμανσης και χριστουγεννιάτικων παιχνιδιών στο ίδρυμα "St. Panteleimon Home" για παιδιά με ειδικές ανάγκες.

Στη Σερβία (EKO SERBIA AD)

- Χορηγίες φιλανθρωπικού χαρακτήρα σε συνεργασία με το ίδρυμα HRH Crown Princess Katherine Foundation.
- Δωρεά παιδικής χαράς στο δήμο Kikinda.
- Συμμετοχή σε εκδήλωση περιβαλλοντικού χαρακτήρα της UNICEF.



4. Οι Άνθρωποί μας



Πιστεύουμε ότι η επίτευξη των επιχειρηματικών μας στόχων και το μέλλον της εταιρείας εξαρτώνται από τους ανθρώπους μας, οι οποίοι αποτελούν την κινητήρια δύναμή μας.

Η συνεχής φροντίδα για την υγεία και την ασφάλεια των εργαζομένων αλλά και η μέριμνα για τις οικογένειες τους, συνιστούν ένα τμήμα της αναγνώρισης της συμμετοχής τους στην αναπτυξιακή πορεία του Ομίλου. Οι σχετικές δράσεις στους τομείς της υγείας και της ασφάλειας παρουσιάζονται αναλυτικά στην ενότητα 4.3.

Στο ίδιο πλαίσιο συμπεριλαμβάνονται και τα προγράμματα δια βίου επιμόρφωσης, στοχεύοντας στη συνεχή βελτίωση των δεξιοτήτων και των γνώσεων του ανθρώπινου δυναμικού του Ομίλου. Τα προγράμματα συνεχιζόμενης εκπαίδευσης παρουσιάζονται αναλυτικά στην ενότητα 4.2.

Εκτός των παραπάνω δράσεων, ο Όμιλος υποστηρίζει ένα μεγάλο αριθμό από κοινωνικές, πολιτιστικές και αθλητικές εκδηλώσεις, στις οποίες συμμετέχουν οι εργαζόμενοι αλλά και οι οικογένειες τους. Και το 2009 υλοποιήθηκε ένα πλούσιο πρόγραμμα δράσεων και ενδεικτικά αναφέρονται:

- Επιδότηση αγοράς βιβλίων μέσω έκθεσης βιβλίου που οργανώνει το αντιπροσωπευτικό σωματείο εργαζομένων.
- Εκδρομές για τους εργαζόμενους και τις οικογένειές τους, με ευρεία συμμετοχή.
- Χριστουγεννιάτικη γιορτή, με δώρα και χορό, για τα παιδιά των εργαζομένων στην Αθήνα και στη Θεσσαλονίκη.
- Εκδήλωση βράβευσης για τα παιδιά των εργαζομένων, που αρίστευσαν το ακαδημαϊκό έτος 2008-2009 και πέτυχαν στις εισαγωγικές εξετάσεις σε ΑΕΙ και ΤΕΙ.
- Συμμετοχή στους Πανερωπαϊκούς Αθλητικούς Αγώνες Επιχειρήσεων (European Corporate Games 2009).
- Οικονομική ενίσχυση των εκδηλώσεων που οργανώνει το αντιπροσωπευτικό σωματείο εργαζομένων.
- Οργάνωση διαλέξεων – συζητήσεων, στην Αθήνα και στη Θεσσαλονίκη, με θέμα “Γονείς & Παιδιά: σχέσεις αμφίδρομες και καθοριστικές” και διάλεξη με σκοπό την ενημέρωση για την προστασία από τον καρκίνο του μαστού.
- Ενημερωτικές εκδηλώσεις για την πορεία και τους στόχους του Ομίλου.

Η ΕΛΛΗΝΙΚΑ ΠΕΤΡΕΛΑΙΑ σχεδιάζει και υλοποιεί πολιτικές και δράσεις, που καλύπτουν ένα ευρύτατο και ποικίλο φάσμα παροχών προς τους εργαζόμενους και τις οικογένειές τους, όπως:

- Επίδομα παραγωγικότητας.
- Μικρά δάνεια με χαμηλούς τόκους.
- Λειτουργία ιατρείων στελεχωμένων με ικανό ιατρικό και νοσηλευτικό προσωπικό, για την αντιμετώπιση έκτακτων αναγκών.
- Προληπτική ιατρική (δωρεάν ετήσια check-ups, ειδικοί ιατρικοί έλεγχοι, προληπτικός εμβολιασμός).
- Πρόγραμμα ιατροφαρμακευτικής και νοσοκομειακής περίθαλψης, για τους εργαζόμενους και τις οικογένειές τους.
- Ασφάλεια ζωής / συνταξιοδοτικά προγράμματα.
- Συμπληρωματικό συνταξιοδοτικό κεφάλαιο.
- Μαθήματα εκμάθησης ξένων γλωσσών.
- Δωρεάν μετακίνηση από και προς τον χώρο εργασίας και χιλιομετρική αποζημίωση των εργαζομένων, κατά τη μετακίνησή τους για υπηρεσιακούς λόγους.
- Οικονομική ενίσχυση των εργαζομένων, για την κάλυψη ειδικών εκτάκτων αναγκών.
- Επιπρόσθετη οικονομική ενίσχυση (διατακτικές) για τις γιορτές του Πάσχα και των Χριστουγέννων και δωροεπιταγές για τα παιδιά.
- Οργάνωση εορταστικών εκδηλώσεων για τους εργαζόμενους (και για τις οικογένειές τους), που είναι σε βάρδια την παραμονή των Χριστουγέννων και Πρωτοχρονιάς.
- Κάλυψη δαπάνης κατασκηνώσεων για τα παιδιά των εργαζομένων ηλικίας έξι (6) έως δεκαέξι (16) ετών.
- Επίδομα παιδικού σταθμού και οικονομική ενίσχυση προς τα παιδιά των εργαζομένων με την έναρξη της σχολικής χρονιάς.
- Επιπρόσθετη οικονομική ενίσχυση των οικογενειών με πάνω από 3 παιδιά.
- Δώρα επετείου πολυετούς υπηρεσίας, προς τους εργαζόμενους που εργάστηκαν πολλά χρόνια στην εταιρεία.
- Δωρεάν χρήση των εσπιτορίων των εγκαταστάσεων και επιπρόσθετο ετήσιο επίδομα για χρήση του κυλικείου.
- Οικονομικά αριστεία σε παιδιά εργαζομένων που άριστευσαν στο Γυμνάσιο, στο Λύκειο και σε ανώτατες σχολές. Επίσης, σε παιδιά εργαζομένων που επέτυχαν στις εξετάσεις για την είσοδό τους σε ΤΕΙ/ΑΕΙ.
- Οικονομική ενίσχυση των εργαζομένων σε περιπτώσεις γάμου, γέννησης παιδιού, κλπ.



Στο τέλος του 2009, ο Όμιλος ΕΛΛΗΝΙΚΑ ΠΕΤΡΕΛΑΙΑ απασχολούσε εντός και εκτός της χώρας ανθρώπινο δυναμικό αποτελούμενο από 5.148 εργαζόμενους. Σε αυτούς οφείλει την επιτυχημένη πορεία του και συνεπώς οι ικανότητές τους, οι δεξιότητές τους αλλά και η προσωπική δέσμευσή τους συνιστούν ένα κρίσιμο ανταγωνιστικό πλεονέκτημα, ιδιαίτερα σε ένα κλάδο που χαρακτηρίζεται τόσο από υψηλή τεχνολογία όσο και από υψηλή ανταγωνιστικότητα.

Με στόχο όχι μόνο τη διατήρηση αλλά και τη βελτίωση της ηγετικής μας θέσης, στο διεθνοποιημένο περιβάλλον, συνεχώς προσπαθούμε για το “μετασχηματισμό” του ανθρώπινου δυναμικού σε μια κορυφαία ομάδα που να χαρακτηρίζεται από υψηλό βαθμό εμπειρίας, τεχνογνωσίας και ικανοτήτων. Αυτά τα ποιοτικά χαρακτηριστικά είναι προϋποθέσεις για την επίτευξη των επιχειρησιακών μας στόχων, αλλά και εγγύηση για την επίτευξη βιώσιμης ανάπτυξης. Συνεπώς, τα διαχειριζόμαστε ως σημαντικό κομμάτι της εταιρικής υπευθυνότητας, μεριμνώντας για τη θέσπιση κινήτρων και τη μακρά και αμοιβαία σχέση συνεργασίας με τους ανθρώπους μας.

Στο παραπάνω πλαίσιο, η συνεχής παροχή εκπαίδευσης και επιμόρφωσης (δια βίου μάθηση), η εξασφάλιση των θέσεων εργασίας, η αξιολόγηση της απόδοσης, η παροχή κινήτρων, η πολιτική ίσων ευκαιριών και η διασφάλιση της υγείας και ασφάλειας, συνιστούν βασικές παραμέτρους της δέσμευσής μας προς τους εργαζόμενους. Κατά το 2008 είχε διεξαχθεί, σε συνεργασία με την Towers Perrin ISR, έρευνα για την καταγραφή των απόψεων των εργαζομένων. Το 2010 προγραμματίζεται η επανάληψη της έρευνας, ώστε να διαπιστωθεί ο βαθμός προόδου και ο βαθμός επιτυχίας των προγραμμάτων που υλοποιήθηκαν.

Στον Πίνακα 4.1 παρουσιάζεται η κατανομή των εργαζομένων στις εταιρείες του Ομίλου, ενώ στα γραφήματα 4.2 και 4.3 παρουσιάζονται κατανομές κατά φύλο και ακαδημαϊκό επίπεδο:

Πίνακας 4.1: Κατανομή εργαζομένων στον Όμιλο

Εταιρεία	Αριθμός εργαζομένων
ΕΛΛΗΝΙΚΑ ΠΕΤΡΕΛΙΑΙΑ Α.Ε.	2.538
ΕΚΟ ΑΒΕΕ	529
ΕΛΛΗΝΙΚΑ ΚΑΥΣΙΜΑ Α.Ε.Ε.	231
ELPEDIISON ΕΝΕΡΓΕΙΑΚΗ	26
ΒΑΡΔΑΞ	1
ΕΛ.ΠΕ. ΣΥΜΒΟΥΛΕΥΤΙΚΗ	9
ΑΣΠΡΟΦΟΣ ΤΕΧΝΙΚΗ ΕΤΑΙΡΕΙΑ	230
ΔΙΑΧΟΝ ΑΒΕΕ	98
ΠΟΣΕΙΔΩΝ ΝΑΥΤΙΚΗ ΕΤΑΙΡΕΙΑ /ΑΠΟΛΛΩΝ ΝΑΥΤΙΚΗ ΕΤΑΙΡΕΙΑ	49
Όμιλος, εντός Ελλάδας	3.711
ΟΚΤΑ CRUDE OIL REFINERY A.D.	842
ΕΚΟ GEORGIA LTD	174
GLOBAL PETROLEUM ALBANIA Sh.A./ ELDA PETROLEUM ALBANIA	22
JUGOPETROL AD KOTOR	250
HELLENIC PETROLEUM CYPRUS LTD	57
ΕΚΟ BULGARIA EAD	53
ΕΚΟ SERBIA A.D.	39
Όμιλος, εκτός Ελλάδας	1.437
ΣΥΝΟΛΟ ΟΜΙΛΟΥ	5.148

Γράφημα 4.2: Κατανομή εργαζομένων στον Όμιλο ανά φύλο (εντός Ελλάδας)

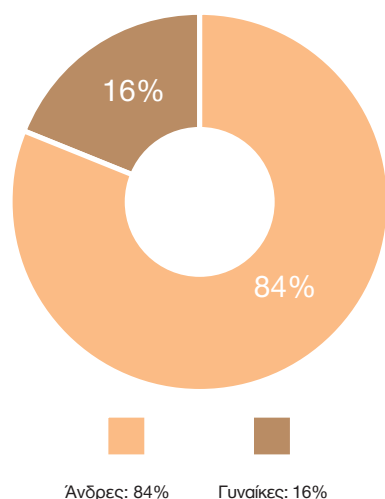

Γράφημα 4.3: Ακαδημαϊκό επίπεδο εργαζομένων στον Όμιλο (εντός Ελλάδας)

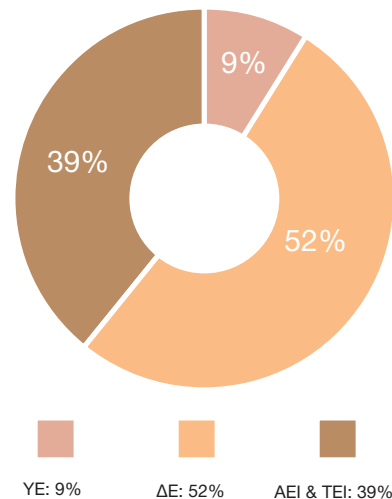



Οι εργαζόμενοι, στην ΕΛΛΗΝΙΚΑ ΠΕΤΡΕΛΑΙΑ, μπορούν να συμμετέχουν σε συνδικαλιστικά σωματεία και επαγγελματικές ενώσεις.

Σήμερα, υπάρχουν έξι συνολικά ενώσεις υπαλλήλων και ποσοστό 96,5% των εργαζομένων είναι μέλη τους και μπορούν να συμμετέχουν σε διάφορες μορφές αντιπροσώπευσης.

Το αντιπροσωπευτικό σωματείο της ΕΛΛΗΝΙΚΑ ΠΕΤΡΕΛΑΙΑ υπογράφει επιχειρησιακή συλλογική σύμβαση εργασίας μονοετούς ή διετούς διάρκειας, σύμφωνα με την οποία καθορίζονται οι όροι αμοιβής εργασίας των εργαζομένων με σύμβαση αορίστου χρόνου.

4.1 Σύστημα Διαχείρισης Ανθρώπινου Δυναμικού

Η ΕΛΛΗΝΙΚΑ ΠΕΤΡΕΛΑΙΑ προσφέρει τη δυνατότητα για προσωπική και επαγγελματική εξέλιξη, χωρίς διάκριση. Η διασφάλιση ίσων ευκαιριών είναι ουσιαστική προϋπόθεση για ένα εύρωστο και αποτελεσματικό εργασιακό περιβάλλον.

Η ΕΛΛΗΝΙΚΑ ΠΕΤΡΕΛΑΙΑ προασπίζει τα ανθρώπινα δικαιώματα μέσα από τη σφαίρα επιρροής και λειτουργίας της.

Ο Όμιλος δίνει ιδιαίτερη σημασία στη διαμόρφωση ενός ευέλικτου πλαισίου πολιτικής, για τη διαχείριση του ανθρώπινου δυναμικού, με στόχο να διασφαλίσει τη μέγιστη δυνατή ικανοποίηση των εργαζομένων.

Το ποσοστό παραμονής των εργαζομένων συνδέεται άμεσα με την επαγγελματική ικανοποίηση. Πιο συγκεκριμένα, 90% των εργαζομένων παραμένει στην ΕΛΛΗΝΙΚΑ ΠΕΤΡΕΛΑΙΑ περισσότερο από 5 έτη και 80% των εργαζομένων παραμένει για περισσότερα από 10 έτη.

Το Διάγραμμα 4.4 επιβεβαιώνει τη θετική εικόνα που έχει δημιουργήσει ο Όμιλος, ώστε να μπορεί να διατηρεί την αφοσίωση των εργαζομένων και παράλληλα να ελκύει νέους με προσόντα. Το μικρό ποσοστό αποχώρησης εργαζομένων από τον Όμιλο εκτιμάται ως αναγνώριση του βαθμού ικανοποίησης των εργαζομένων.

Γνωρίζοντας ότι οι «άνθρωποί μας» είναι η κινητήρια δύναμη ενός επιτυχημένου και συνεχώς εξελισσόμενου Ομίλου, πιστεύουμε ότι πρωταρχικός μας σκοπός είναι η διατήρηση της ικανοποίησής τους σε υψηλά επίπεδα.

Διάγραμμα 4.4: Αποχωρήσεις εργαζομένων κατά φύλο και ηλικία

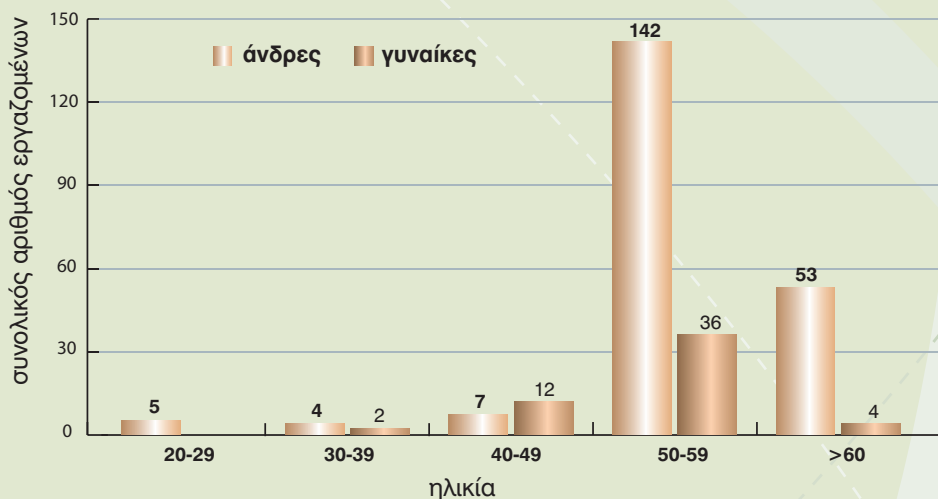

Η ΕΛΛΗΝΙΚΑ ΠΕΤΡΕΛΑΙΑ προσφέρει υψηλού επιπέδου αμοιβές στους εργαζόμενους, ανταμείβοντας έτσι την αποτελεσματική συνεισφορά τους. Το Μισθολογικό Σύστημα, το οποίο καθιερώθηκε από την Επιχειρησιακή Συλλογική Σύμβαση Εργασίας, καλύπτει όλο το προσωπικό (εκτός από τα διευθυντικά στελέχη, τους δικηγόρους και τους συμβούλους). Τα διευθυντικά στελέχη αμείβονται σύμφωνα με το “Σύστημα Αμοιβής των Διευθυντικών Στελεχών”, το οποίο συνδέεται άμεσα με την επίτευξη των προκαθορισμένων στόχων (KPIs). Η απόδοση, όλων των εργαζομένων, αξιολογείται σε ετήσια βάση μέσω ηλεκτρονικά δομημένων διαδικασιών. Στόχος της αξιολόγησης της απόδοσης κάθε στελέχους είναι η ανταμοιβή, η παρακίνηση και ο προσδιορισμός των επιμορφωτικών αναγκών.

Αξιοποιώντας σύγχρονες προσεγγίσεις, όπως το Σύστημα Αξιολόγησης της Απόδοσης, αξιολογούνται οι επιδόσεις, τα προσόντα και οι δεξιότητες κάθε εργαζομένου, και παρέχεται στο προσωπικό η ευκαιρία να ανέλθει στη διοικητική ιεραρχία. Βασική επιδίωξη είναι η πλήρωση των κενών θέσεων με προαγωγή μέσα από την εταιρεία.

4.2 Εκπαίδευση – Επιμόρφωση

Η ανάπτυξη και η δια βίου επαγγελματική κατάρτιση και επιμόρφωση του ανθρώπινου δυναμικού αποτελεί έναν από τους βασικότερους στόχους και σημαντικό ανταγωνιστικό πλεονέκτημα του Ομίλου ΕΛΛΗΝΙΚΑ ΠΕΤΡΕΛΑΙΑ.

Η Διεύθυνση Οργανωτικής Ανάπτυξης Ομίλου, έχει την ευθύνη διαμόρφωσης και εφαρμογής της Πολιτικής Εκπαίδευσης - Επιμόρφωσης του Ομίλου. Μελετά, σχεδιάζει και, σε συνεργασία με τις κατά τόπους Οργανωτικές Μονάδες, υλοποιεί όλα τα προγράμματα εκπαίδευσης / επιμόρφωσης με βάση το στρατηγικό σχεδιασμό και τις ανάγκες του Ομίλου σε ετήσια βάση. Στο πλαίσιο αυτό, ο Όμιλος έχει θεσπίσει πολιτικές που καλύπτουν συμμετοχή των εργαζομένων σε σεμινάρια και συνέδρια εντός και εκτός Ελλάδος, φοίτηση υπαλλήλων στο Ανοικτό Πανεπιστήμιο και σε Μεταπτυχιακά Προγράμματα, εκμάθηση ξένης γλώσσας, αγορά βιβλίων, συνδρομές σε εφημερίδες - περιοδικά και επαγγελματικούς συλλόγους.

Με στόχο τη διατήρηση της ηγετικής θέσης του Ομίλου επενδύουμε όχι μόνο σε σύγχρονη τεχνολογία και εξελιγμένα προϊόντα αλλά, στον ίδιο βαθμό, και στην ανάπτυξη του ανθρώπινου δυναμικού. Ο μετασχηματισμός μας σε Οργανισμό Μάθησης (Learning Organization) συνιστά ένα κρίσιμο τμήμα της αειφόρου εταιρικής πολιτικής. Παρέχοντας στους εργαζόμενους μια ευρεία επιλογή τεχνικών εκπαίδευσης και εργαλείων γνώσης, τους διασφαλίζουμε τις αναγκαίες δεξιότητες για ένα ουσιαστικό ρόλο μέσα στον Όμιλο και ταυτόχρονα διασφαλίζουμε, μακροπρόθεσμα, την ανταγωνιστικότητά μας.

Η προσέγγισή μας για την εκπαίδευση εστιάζεται κυρίως στη δημιουργία ενός ασφαλούς περιβάλλοντος εργασίας, που θα περιέχει το στοιχείο της πρόκλησης και θα δίνει την ευκαιρία στο ανθρώπινο δυναμικό να αναπτύξει τις ικανότητες και τις τεχνικές του, ώστε να ανταποκρίνεται με επιτυχία στις σύγχρονες απαιτήσεις και στους στρατηγικούς στόχους του Ομίλου.

Στόχος μας είναι η εκπαίδευση και η επιμόρφωση να προσανατολιστούν, όσο το δυνατόν περισσότερο, προς τις πραγματικές ανάγκες του εργασιακού περιβάλλοντος και του ανθρώπινου δυναμικού. Συνεπώς, οι ανάγκες για συνεχή επιμόρφωση και εκπαίδευση διερευνώνται και αναλύονται και στη συνέχεια προγραμματίζονται δράσεις συστηματικά σε κάθε λειτουργικό χώρο. Γενικά, η συνεχής αναβάθμιση των ικανοτήτων και η βελτίωση των δεξιοτήτων αποτελεί χρέος τόσο των διευθυντών όσο και των ίδιων των εργαζομένων.

Και το 2009 έγιναν σημαντικές επενδύσεις στην εκπαίδευση, σε όλα τα επίπεδα και στους τομείς, όπως νέες τεχνολογίες, οικονομικά, πληροφορική, περιβάλλον, ποιότητα, διοίκηση, ανάπτυξη δεξιοτήτων και ασφάλεια.

Διάγραμμα 4.5: Κατανομή δαπανών εκπαίδευσης

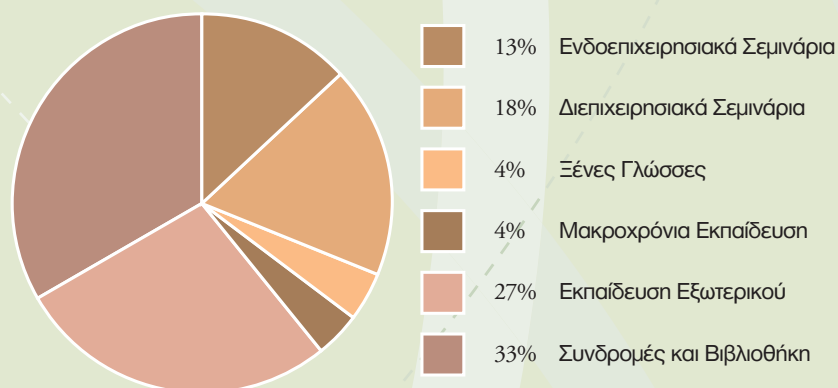

Η συνολική δαπάνη του Ομίλου, στα παραπάνω θέματα, για το 2009, ανήλθε σε περίπου € 1,4 εκ.

Αναλυτικότερα:

Διεξήχθησαν 81 διαδιευθυνσιακά σεμινάρια, στα οποία συμμετείχαν 850 άτομα με 52.000 ώρες εκπαίδευσης.

Στοχευμένη εκπαίδευση στελεχών του Ομίλου, με θέμα τη Διαχείριση Έργων (7 διήμερα σεμινάρια διάρκειας 16 ωρών έκαστο) και συμμετοχή 119 ατόμων από εταιρείες του Ομίλου. Οι ομάδες των συμμετεχόντων ήταν μικτές, τόσο οριζόντια (μεταξύ εταιρειών) όσο και κάθετα (μεταξύ διαφορετικών ιεραρχικών επιπέδων).

900 εργαζόμενοι (1150 συμμετοχές) συμμετείχαν σε 160 διεπιχειρησιακά σεμινάρια με 58.500 ώρες εκπαίδευσης.

1.650 εργαζόμενοι συμμετείχαν σε κατάρτιση διάρκειας τουλάχιστον 4 ωρών, ενώ ο μέσος όρος ωρών εκπαίδευσης ανά εργαζόμενο, με βάση το εκπαιδευτικό επίπεδο των εργαζομένων, ήταν:

- Υποχρεωτική εκπαίδευση
15,1 ώρες / εργαζόμενο
- Δευτεροβάθμια εκπαίδευση
77,2 ώρες / εργαζόμενο
- Τεχνολογική εκπαίδευση
37,3 ώρες / εργαζόμενο
- Πανεπιστημιακή εκπαίδευση
34,9 ώρες / εργαζόμενο

Ενδεικτικά, τα εκπαιδευτικά και τα επιμορφωτικά προγράμματα ήταν σχετικά με:

- Νέες τεχνολογίες (διύλισης, συντήρησης, κλπ.)
- Ασφάλεια
- Εργασιακά και οικονομικά
- Διοικητικές ικανότητες (management και marketing)
- Εμπορικά και οικονομικά θέματα
- Διαχείριση Ποιότητας – Υγείας – Ασφάλειας και Περιβάλλοντος
- Εξειδικευμένα θέματα πληροφορικής – on the job training
- Εκμάθηση Αγγλικής- Γερμανικής γλώσσας
- Αμυντική οδήγηση σε οδηγούς ΔΧ και ΙΧ μεταφοράς προϊόντων

Αξίζει να σημειωθεί η επιτυχής εκπαιδευτική προσπάθεια στους οδηγούς ΔΧ και ΙΧ οχημάτων μεταφοράς καυσίμων με θέμα: «Αμυντική Οδήγηση», στην οποία πήραν μέρος 131 οδηγοί από εννέα (9) εγκαταστάσεις.

Επιπλέον, το πρόγραμμα εκμάθησης ξένων γλωσσών παρακολούθησαν 42 άτομα, το πρόγραμμα του Ελληνικού Ανοικτού Πανεπιστημίου παρακολούθησαν 13 άτομα, ενώ μεταπτυχιακά και μακροχρόνια προγράμματα παρακολούθησαν 13 άτομα.

Το ποσόν των € 434.484 επενδύθηκε στον εμπλουτισμό των βιβλιοθηκών, για συνδρομές σε επιστημονικά περιοδικά & εφημερίδες και για συνδρομές σε διάφορους επιστημονικούς συλλόγους-σωματεία.

4.3 Υγεία & Ασφάλεια στο Χώρο Εργασίας

Πρώτη προτεραιότητα για τον Όμιλο ΕΛΛΗΝΙΚΑ ΠΕΤΡΕΛΑΙΑ αποτελούν η υγεία και η ασφάλεια, τόσο των εργαζομένων όσο και των κατοίκων των τοπικών κοινωνιών, κοντά στις οποίες βρίσκονται οι εγκαταστάσεις του. Για το λόγο αυτό, παρέχει στους εργαζόμενους, στους συνεργάτες, στους επισκέπτες και στους εκπαιδευόμενους σπουδαστές και φοιτητές έναν ασφαλή χώρο εργασίας.

4.3.1

Πολιτική & Συστήματα Διαχείρισης Υγείας & Ασφάλειας

Το ιδιαίτερο ενδιαφέρον του Ομίλου ΕΛΛΗΝΙΚΑ ΠΕΤΡΕΛΑΙΑ για την ασφάλεια και την υγεία των εργαζομένων στις εγκαταστάσεις στηρίζεται:

- Στην πολιτική του, που θεωρεί τις συνθήκες ασφάλειας και υγείας πρωταρχική προϋπόθεση για την άσκηση των δραστηριοτήτων του και αποτελεί δέσμευση για τη Διοίκηση. Στην πολιτική δηλώνεται ρητά ότι οι στόχοι Υγείας, Ασφάλειας και Προστασίας Περιβάλλοντος, σε περίπτωση αντίθεσης με τους στόχους της παραγωγής, έχουν προτεραιότητα.
- Στην εφαρμογή της πολιτικής, μέσω ενός σύνθετου και πολύπλευρου συστήματος διαχείρισης ασφάλειας τα βασικά σημεία του οποίου περιγράφονται στη συνέχεια.

Στόχος του Ομίλου είναι η πιστοποίηση των ΣΔΥΑ (Συστημάτων Διαχείρισης Υγείας & Ασφάλειας) όλων των εγκαταστάσεων του, ως προς το διεθνώς αναγνωρισμένο πρότυπο OHSAS 18001. Ήδη, έχουν πιστοποιηθεί τα διυλιστήρια Ελευσίνας και Θεσσαλονίκης, σύμφωνα με το παραπάνω πρότυπο, ενώ προς την ίδια κατεύθυνση κινούνται και οι υπόλοιπες εγκαταστάσεις.

Στο πλαίσιο της οργάνωσης, για την Υγεία και την Ασφάλεια, έχουν συσταθεί, ορισθεί και λειτουργούν:

- Κεντρική Διεύθυνση Ι Ασφάλειας Υγιεινής και Περιβάλλοντος του Ομίλου.
- Διευθύνσεις Υγιεινής, Ασφάλειας και Περιβάλλοντος, ανά εγκατάσταση.
- Τεχνικοί ασφάλειας, ιατροί εργασίας και νοσηλευτικό προσωπικό, που υπερκαλύπτουν τις απαιτήσεις των βασικών νομοθετημάτων για την υγεία και ασφάλεια των εργαζομένων (Ν. 1568/1985 και Π.Δ.17/1996).
- Εσωτερική Υπηρεσία Προστασίας και Πρόληψης. (Ε.Σ.Υ.Π.Π.) σύμφωνα με το Π.Δ.95/1999, με θέμα την επίβλεψη της υγείας των εργαζομένων, την τήρηση συνθηκών υγιεινής και τη λήψη μέτρων προστασίας και αποφυγής ατυχημάτων.
- Επιτροπές Υγιεινής και Ασφάλειας της Εργασίας (Ε.Υ.Α.Ε.), σε κάθε εγκατάσταση, αποτελούμενες από εκλεγμένους αντιπροσώπους των εργαζομένων, σύμφωνα με το Νόμο 1568/1985, οι οποίες εκπροσωπούν όλους τους εργαζόμενους. Δυνατότητα συμμετοχής στις εκλογές έχει το σύνολο των εργαζομένων κάθε εγκατάστασης (100%).



Από το 2008, έχει αναρτηθεί στο εσωτερικό ηλεκτρονικό δίκτυο του Ομίλου, (intranet) όλη η διαθέσιμη ελληνική και ευρωπαϊκή νομοθεσία για την Υγεία, την Ασφάλεια και την Προστασία του Περιβάλλοντος. Ο κατάλογος της νομοθεσίας ενημερώνεται τακτικά με ταυτόχρονη ειδοποίηση όλων των ενδιαφερόμενων τμημάτων, για την πληρέστερη και έγκαιρη ενημέρωση και εναρμόνιση με τις νέες απαιτήσεις.

Επίσης, από το 2009, είναι διαθέσιμος στο intranet ένας μεγάλος αριθμός Ευρωπαϊκών Προτύπων (EN) σε θέματα Υγείας, Ασφάλειας και Περιβάλλοντος. Στον παραπάνω δικτυακό τόπο αναρτώνται και όλες οι ενιαίες διαδικασίες του Ομίλου, καθώς και οποιοδήποτε άλλο ενημερωτικό και εκπαιδευτικό υλικό σχετικό με την Υγεία και την Ασφάλεια των εργαζομένων και για περιβαλλοντικά θέματα.

4.3.2 Εκτίμηση & Έλεγχος Επαγγελματικών Κινδύνων

Οι εν δυνάμει κίνδυνοι εντοπίζονται και ελέγχονται σύμφωνα με τα κριτήρια της ελληνικής νομοθεσίας (ΠΔ 17/1996), τους ευρωπαϊκούς και διεθνείς κώδικες και καλές πρακτικές. Όλες οι εγκαταστάσεις διαθέτουν γραπτές μελέτες εκτίμησης επαγγελματικού κινδύνου, οι οποίες περιέχουν και τα μέτρα, που λαμβάνονται για την εξάλειψη ή τον έλεγχο των κινδύνων και τη διατήρησή τους σε χαμηλά και αποδεκτά επίπεδα. Οι μελέτες αυτές εκπονούνται λαμβάνοντας υπόψη και τη γνώμη και τις απόψεις των εργαζομένων, οι οποίοι καλούνται να συμπληρώσουν ειδικά ερωτηματολόγια για τη φύση και το περιβάλλον εργασίας τους.

Οι μελέτες αναθεωρούνται, όταν τροποποιηθούν οι συνθήκες και το περιβάλλον εργασίας ή το αργότερο ανά πενταετία και κοινοποιούνται σε όλο το προσωπικό, ώστε κάθε εργαζόμενος να γνωρίζει τους κινδύνους που μπορεί να αντιμετωπίσει και τις ενέργειες, που έχουν γίνει ή πρέπει να γίνουν, για την εξάλειψη ή την ελαχιστοποίηση αυτών των κινδύνων.

Η ΕΣΥΓΠΠ ελέγχει τις μελέτες εκτίμησης επαγγελματικού κινδύνου όλων των εγκαταστάσεων της ΕΛΛΗΝΙΚΑ ΠΕΤΡΕΛΑΙΑ, ώστε να διασφαλίζεται η εφαρμογή των ελάχιστων κοινών βασικών αρχών του Ομίλου κατά την εκπόνησή τους.

Εντός του 2009 αναθεωρήθηκαν οι μελέτες εκτίμησης επαγγελματικού κινδύνου των βιομηχανικών εγκαταστάσεων Ασπροπύργου και Θεσσαλονίκης και ελέγχθηκαν από την ΕΣΥΓΠΠ.

4.3.3 Ασφάλεια λειτουργίας – Διαχείριση αλλαγών

Με στόχο τη διασφάλιση της Υγείας και της Ασφάλειας στο χώρο εργασίας, εφαρμόζονται τεχνικές και μέτρα πάνω και πέραν των επιβαλλόμενων από τους κανονισμούς και τη νομοθεσία, σε όλες τις εγκαταστάσεις του Ομίλου. Στο πλαίσιο αυτό, η διενέργεια μελέτης για ανάλυση λειτουργικών κινδύνων (HAZOP ή Hazard & Operability Study) είναι αναγκαία προϋπόθεση για κάθε νέα μονάδα ή για τις κύριες τροποποιήσεις των ήδη υπάρχουσών μονάδων. Η λειτουργία και η συντήρηση των εγκαταστάσεων βασίζεται σε καλά εκπαιδευμένο και έμπειρο προσωπικό και στην τήρηση διαδικασιών ασφαλούς λειτουργίας. Ιδιαίτερα σημαντική θεωρείται η διαδικασία έκδοσης αδειών εργασίας για την προστασία του προσωπικού, των εργολάβων και του εξοπλισμού, κατά την εκτέλεση των απαραίτητων εργασιών. Οι εργαζόμενοι έχουν στη διάθεσή τους γραπτές οδηγίες για την αντιμετώπιση έκτακτης ανάγκης (διακοπή ρεύματος, απώλεια βοηθητικών παροχών ατμού, αέρα, κα) και εκπαιδεύονται περιοδικά στην εφαρμογή τους.

Οι αλλαγές στον εξοπλισμό ή στις συνθήκες εργασίας ελέγχονται από πλευράς ασφάλειας πριν την υλοποίησή τους.

Όλα τα ατυχήματα ή τα παρ' ολίγον ατυχήματα καταγράφονται, διερευνώ-

Επιθεωρήσεις Ασφάλειας

Σχέδια Έκτακτης Ανάγκης

νται και προγραμματίζονται διορθωτικές ενέργειες, ώστε να μην υπάρξει επανάληψη. Όλα τα συμβάντα αναλύονται στατιστικά με στόχο τη βελτίωση της ασφάλειας. Στο πλαίσιο αυτό, εφαρμόζονται ενιαίοι ορισμοί και κατηγορίες συμβάντων, με στόχο την ομοιόμορφη κατανομή και αναφορά όλων των συμβάντων στις εγκαταστάσεις της ΕΛΛΗΝΙΚΑ ΠΕΤΡΕΛΑΙΑ. Στα ατυχήματα που παρακολουθούνται περιλαμβάνονται τυχόν τραυματισμοί, ακόμη και πρώτων βοηθειών, αναφλέξεις, διαρροές, υλικές ζημιές, τροχαία.

Από το 2008 καθιερώθηκε η αλληλοενημέρωση των εγκαταστάσεων για τα σοβαρότερα συμβάντα, ώστε να αξιοποιούνται τα συμπεράσματα και να αποφεύγεται επανάληψη σε άλλη εγκατάσταση.

Παράλληλα παρακολουθούνται οι διερευνήσεις σημαντικών διεθνών ατυχημάτων και αξιοποιούνται τα μαθήματα τους στο εσωτερικό της εταιρείας.

Οι πληροφορίες σχετικά με τα ατυχήματα γνωστοποιούνται στην επιχείρηση και είναι διαθέσιμες σε όλες τις μονάδες.

Από το 2009 μεταφράζεται και διανέμεται στο τεχνικό προσωπικό όλων των εγκαταστάσεων το μηνιαίο ενημερωτικό δελτίο του Center for Chemical Process Safety, ΗΠΑ, (Process Safety Beacon) για την ασφάλεια των διεργασιών παραγωγής.

Προγραμματισμένες εσωτερικές και εξωτερικές επιθεωρήσεις ασφάλειας διεξάγονται από:

- Τα τμήματα των Διευθύνσεων Υγείας και Ασφάλειας κάθε εγκατάστασης.
- Την Διεύθυνση Ι Υγιεινής και Ασφάλειας του Ομίλου. Το αρμόδιο τμήμα της Διεύθυνσης αυτής οργανώνει και συμμετέχει σε αλληλοεπιθεωρήσεις (peer-audits) μεταξύ των διυλιστηρίων της εταιρείας και γενικά επιθεωρεί περιοδικά όλες τις εγκαταστάσεις του ευρύτερου Ομίλου, ώστε να διασφαλιστεί η μετάδοση της εμπειρίας, της γνώσης και της εφαρμογής καλών πρακτικών.
- Ειδικές επιτροπές των εγκαταστάσεων.
- Διευθυντές και προϊσταμένους των υπολοίπων μονάδων μιας εγκατάστασης (ανταλλαγή επισκέψεων).
- Ανεξάρτητους διεθνώς αναγνωρισμένους και έμπειρους επιθεωρητές (third party), μετά από πρόσκληση της εταιρείας ή από πραγματογνώμονες των εταιρειών που παρέχουν ασφαλιστική κάλυψη στις βιομηχανικές εγκαταστάσεις.
- Από τις αρμόδιες Αρχές για την προστασία από Μεγάλα Ατυχήματα (Επιθεωρήσεις Seveso).

Σε όλες τις βιομηχανικές εγκαταστάσεις της ΕΛΛΗΝΙΚΑ ΠΕΤΡΕΛΑΙΑ έχουν εκπονηθεί και κατατεθεί στις αρμόδιες Αρχές οι μελέτες ασφάλειας, σύμφωνα με την ευρωπαϊκή οδηγία SEVESO II, οι οποίες περιλαμβάνουν τα σημαντικότερα σενάρια ατυχημάτων και τα μέτρα πρόληψης και αντιμετώπισης, εάν κάποιο από αυτά εκδηλωθεί. Οι μελέτες αυτές έχουν ελεγχθεί και καταχωρηθεί από τις αρμόδιες Αρχές. Σχέδια έκτακτης ανάγκης και εκκένωσης εξαιτίας σεισμού, φωτιάς, κ.τ.λ. έχουν σχεδιαστεί τόσο για τις βιομηχανικές εγκαταστάσεις όσο και για τα γραφεία. Οι περιοδικές ασκήσεις πυρασφάλειας και εκκένωσης από κοινού με την Πυροσβεστική Υπηρεσία, εξασφαλίζουν καλά εκπαιδευμένο προσωπικό και συντελούν στη διαρκή βελτίωση του εξοπλισμού και των σχεδίων αντιμετώπισης έκτακτης ανάγκης.

Επίσης, έχουν καταρτιστεί Σχέδια Αντιμετώπισης Θαλάσσιας Ρύπανσης σύμφωνα με τις απαιτήσεις της Νομοθεσίας και τα κατά τόπους Λιμεναρχεία και έχουν ολοκληρωθεί οι μελέτες Αξιολόγησης Ασφάλειας Λιμενικών Εγκαταστάσεων, σύμφωνα με τις οποίες έχουν καταρτιστεί Σχέδια Ασφάλειας Λιμενικών Εγκαταστάσεων για όσες Εγκαταστάσεις προβλέπεται στη σχετική νομοθεσία.

4.3.4 Διασφάλιση της υγείας των εργαζομένων

Ειδικά για την αντιμετώπιση τυχόν μεγάλου ατυχήματος, εκτός των εσωτερικών σχεδίων έκτακτης ανάγκης, έχουν καταρτισθεί από τις Αρχές και τα εξωτερικά σχέδια έκτακτης ανάγκης, που καθορίζουν τον τρόπο επέμβασης της πολιτείας, τα γνωστά ως σχέδια ΣΑΤΑΜΕ.

Σημαντικό ρόλο στα εσωτερικά και εξωτερικά σχέδια έκτακτης ανάγκης παίζει η προστασία του κοινού. Στα ΣΑΤΑΜΕ περιλαμβάνονται οι οδηγίες που πρέπει να δοθούν στους περιόικους.

Κάθε βιομηχανική εγκατάσταση έχει το δικό της ιατρείο, το οποίο λειτουργεί σε 24ωρη βάση. Τα ιατρεία είναι στελεχωμένα με ιατρικό και νοσηλευτικό προσωπικό. Διαθέτουν τον απαραίτητο εξοπλισμό για την αντιμετώπιση περιστατικών έκτακτης ανάγκης και μπορούν να παρέχουν άμεση ιατρική βοήθεια στους εργαζόμενους. Επίσης διενεργούνται εμβολιασμοί (π.χ. αντιπτετανικός).

Οι εγκαταστάσεις διαθέτουν ιδιόκτητα ασθενοφόρα οχήματα για περιπτώσεις, που κρίνεται αναγκαία η άμεση μεταφορά εργαζομένων σε νοσοκομείο.

Οι εργαζόμενοι συμμετέχουν, δωρεάν, σε προγράμματα προληπτικού ιατρικού ελέγχου και στις απαιτούμενες εργαστηριακές εξετάσεις. Τα αποτελέσματα των εξετάσεων θεωρούνται ευαίσθητα προσωπικά δεδομένα με μοναδικό στόχο την προστασία της υγείας και αξιολογούνται μόνο από τους ιατρούς εργασίας των εγκαταστάσεων, πάντα στην κατεύθυνση προστασίας της υγείας των εργαζομένων.

Δεν έχουν αναφερθεί επαγγελματικές ασθένειες στις βιομηχανικές εγκαταστάσεις της ΕΛΛΗΝΙΚΑ ΠΕΤΡΕΛΑΙΑ.

Σε όλες τις εγκαταστάσεις ισχύει η πολιτική απαγόρευσης του καπνίσματος. Το κάπνισμα δεν επιτρέπεται παρά μόνον σε ειδικά διαμορφωμένους εξωτερικούς χώρους.

Ανεξάρτητα εργαστήρια πραγματοποιούν περιοδικές προληπτικές αναλύσεις του πόσιμου νερού.

Η ΕΛΛΗΝΙΚΑ ΠΕΤΡΕΛΑΙΑ, συμβαδίζοντας με όλες τις νομοθετικές απαιτήσεις, πραγματοποιεί μετρήσεις βλαπτικών παραγόντων στο εργασιακό περιβάλλον για την επιβεβαίωση της μη έκθεσης των εργαζομένων σε επίπεδα ικανά να προκαλέσουν βλάβη στην υγεία, σύμφωνα με κοινό βασικό πρόγραμμα μετρήσεων, που ισχύει για όλες τις εγκαταστάσεις.

Ως τελευταία γραμμή άμυνας στην προσπάθεια διασφάλισης της υγείας χορηγούνται στους εργαζόμενους Μέσα Ατομικής Προστασίας, τα οποία πληρούν σύγχρονες ενιαίες προδιαγραφές για όλες τις εγκαταστάσεις και ικανοποιούν τα αντίστοιχα ευρωπαϊκά πρότυπα. Αξίζει να αναφερθεί ότι καθιερώθηκε στην τελευταία πενταετία η χορήγηση ειδικών πυράντοχων στολών εργασίας σε όλο το προσωπικό των μονάδων παραγωγής, αποθήκευσης και διακίνησης καυσίμων με αντιστατικά χαρακτηριστικά, σύμφωνα και με τις απαιτήσεις της νομοθεσίας ΑΤΕΧ.

4.3.5 Εκπαίδευση στην Υγεία και στην Ασφάλεια



Η εκπαίδευση του προσωπικού του Ομίλου, σε θέματα Υγείας και Ασφάλειας είναι πολύπλευρη και περιλαμβάνει τα εξής θέματα:

- Πυρασφάλεια – χρήση πυροσβεστικών μέσων.
- Πρώτες βοήθειες – αντιμετώπιση εγκαυμάτων.
- Χρήση μέσων ατομικής προστασίας (αναπνευστικές συσκευές, μάσκες, κ.λπ.).
- Παρουσιάσεις διεθνών ατυχημάτων (αιτίες – συμπεράσματα).
- Περιοδική επανάληψη – υπενθύμιση σημαντικών διαδικασιών ασφάλειας και έκτακτης ανάγκης.
- Συμμετοχή σε ασκήσεις.
- Δελτία Δεδομένων Ασφάλειας.

Στα πλαίσια της προσπάθειας απόκτησης κοινής κουλτούρας ασφάλειας σε όλες τις εγκαταστάσεις του Ομίλου ολοκληρώθηκε μέσα στο 2009 η σύνταξη της κοινής διαδικασίας βασικής εκπαίδευσης σε θέματα υγείας και ασφάλειας.

Η εκπαίδευση επεκτείνεται εκτός των εργαζομένων και σε εργολάβους, πελάτες, οδηγούς βυτιοφόρων, πρατηριούχους, σπουδαστές και φοιτητές. Οι επισκέπτες ενημερώνονται μέσω έντυπου υλικού για τις οδηγίες ασφαλείας των εγκαταστάσεων.

Ειδικά για την εκπαίδευση των εργολάβων, ξεκίνησε από το 2008 η συστηματική εκπαίδευση Ασφάλειας όλων των επικεφαλής των εργολαβικών συνεργείων, αλλά και απλών μελών των συνεργείων, που εκτελούν εργασίες στις βιομηχανικές εγκαταστάσεις. Η εκπαίδευση βασίζεται σε εκτενή εκπαιδευτική ύλη, που διατίθεται από την ΕΛΛΗΝΙΚΑ ΠΕΤΡΕΛΑΙΑ στις εργολαβικές εταιρείες.

Οι εκπαιδευόμενοι προσέρχονται σε γραπτές εξετάσεις και μόνο στους επιτυχόντες χορηγείται κάρτα εισόδου στις εγκαταστάσεις για εργασία.

Στους Πίνακες 4.6 έως 4.10, ενδεικτικά παρουσιάζονται οι αριθμοί των εργαζομένων, εργολάβων και τρίτων, που εκπαιδεύτηκαν σε θέματα Υγιεινής και Ασφάλειας καθώς και οι αντίστοιχες ώρες εκπαίδευσης, σε εγκαταστάσεις του Ομίλου.

Πίνακας 4.6: Αριθμός εργαζομένων BEA+BEE και ώρες εκπαίδευσης σε θέματα Y & A

Αριθμός εργαζομένων	1.513
Εργαζόμενοι που εκπαιδεύτηκαν	926 (61%)
Ώρες εκπαίδευσης	578
Εργολάβοι και τρίτοι που εκπαιδεύτηκαν	3.084
Ώρες εκπαίδευσης	403

Πίνακας 4.7: Αριθμός εργαζομένων BEΘ και ώρες εκπαίδευσης σε θέματα Y & A

Αριθμός εργαζομένων	645
Εργαζόμενοι που εκπαιδεύτηκαν	535 (83%)
Άνθρωπο-ώρες εκπαίδευσης	9.021
Εργολάβοι και τρίτοι που εκπαιδεύτηκαν	640
Άνθρωπο-ώρες εκπαίδευσης	1.280

Πίνακας 4.8: Αριθμός εργαζομένων ΕΚΟ και ώρες εκπαίδευσης σε θέματα Y & A

Αριθμός εργαζομένων	562
Εργαζόμενοι που εκπαιδεύτηκαν	345 (61%)
Άνθρωπο-ώρες εκπαίδευσης	2.449
Εργολάβοι και τρίτοι που εκπαιδεύτηκαν	174
Άνθρωπο-ώρες εκπαίδευσης	1.041

Πίνακας 4.9: Αριθμός εργαζομένων ΟΚΤΑ και ώρες εκπαίδευσης σε θέματα Y & A

Αριθμός εργαζομένων	818
Εργαζόμενοι που εκπαιδεύτηκαν	126 (15,4%)
Ώρες εκπαίδευσης	8
Εργολάβοι και τρίτοι που εκπαιδεύτηκαν	212
Ώρες εκπαίδευσης	122

Πίνακας 4.10: Αριθμός εργαζομένων DIAXON και ώρες εκπαίδευσης σε θέματα Y & A

Αριθμός εργαζομένων	98
Εργαζόμενοι που εκπαιδεύτηκαν	19 (19.5%)
Ώρες εκπαίδευσης	34

4.3.6 Επενδύσεις σε θέματα Ασφάλειας

Το 2009, οι Διευθύνσεις Υγείας και Ασφάλειας των βιομηχανικών εγκαταστάσεων της ΕΛΜΗΝΙΚΑ ΠΕΤΡΕΛΑΙΑ επένδυσαν το συνολικό ποσό των € 4,9 εκ. περίπου σε θέματα ασφάλειας. Σε αυτήν την επένδυση περιλαμβάνεται η προμήθεια Μέσων Ατομικής Προστασίας, η προμήθεια και συντήρηση οργάνων και εξοπλισμού ασφάλειας, η αναβάθμιση του πυροσβεστικού εξοπλισμού, η εκπόνηση μελετών ασφάλειας και άλλα.

Αναλυτικά στοιχεία επενδύσεων του έτους 2009 παρουσιάζονται στον Πίνακα 4.11. Διευκρινίζεται ότι στα παρακάτω ποσά δεν περιλαμβάνονται πολλαπλάσιες επενδύσεις ασφάλειας στο πλαίσιο γενικών συντηρήσεων, μεγάλων έργων και αναβαθμίσεων των διυλιστηρίων, που ανέρχονται σε ύψος δεκάδων εκατομμυρίων ευρώ.

Πίνακας 4.11: Επενδύσεις του Ομίλου σε θέματα ασφάλειας κατά το 2009

Επενδύσεις ανά εγκατάσταση	Ύψος επένδυσης Κ€
Επενδύσεις BEA, BEE, BEΘ	2.840
Επενδύσεις DIAXON	89,4
Επενδύσεις ΕΚΟ	1.106
Επενδύσεις ΟΚΤΑ	880
ΣΥΝΟΛΟ	4.915

Στοιχεία από το πενταετές πρόγραμμα επενδύσεων για θέματα υγείας και ασφάλειας παρουσιάζονται στον Πίνακα 4.12.

Πίνακας 4.12: Εγκεκριμένες επενδύσεις σε θέματα ασφάλειας των διευθύνσεων Υ & Α (2010-2014)

Επενδύσεις ανά εγκατάσταση	Ύψος επένδυσης Κ€
Επενδύσεις BEA, BEE, BEΘ	3.960
Επενδύσεις DIAXON	455
Επενδύσεις ΕΚΟ	6.700
ΣΥΝΟΛΟ	11.115

4.3.7 Στόχοι και Δείκτες Υγείας & Ασφάλειας

Κάθε βιομηχανική εγκατάσταση θέτει μετρήσιμους στόχους για τη βελτίωση της επίδοσής της, στον τομέα της Υγείας και της Ασφάλειας. Η επίδοση έναντι των στόχων εξετάζεται σε ετήσια βάση και παρουσιάζεται σχετική έκθεση. Επιπλέον, η ΕΛΛΗΝΙΚΑ ΠΕΤΡΕΛΑΙΑ συμμετέχει στην ετήσια έρευνα και στη συγκριτική αξιολόγηση για τα ατυχήματα που διεξάγει ο Ευρωπαϊκός Οργανισμός CONCAWE και συνεργάζεται με αυτόν, παρακολουθώντας τις διεθνείς εξελίξεις για τη θέσπιση και πρόσθετων δεικτών μέτρησης της επίδοσης στην ασφάλεια.

Το 2009 στις εγκαταστάσεις της ΕΛΛΗΝΙΚΑ ΠΕΤΡΕΛΑΙΑ σημειώθηκε ένα θανατηφόρο και 23 ατυχήματα απουσίας από την εργασία. Τα ατυχήματα απουσίας ισοδυναμούν με 5,04 ατυχήματα απουσίας από την εργασία ανά εκατομμύριο ανθρωποώρες (δείκτης LWIF). Δεν καταγράφηκε καμία περίπτωση επαγγελματικής ασθένειας στις βιομηχανικές εγκαταστάσεις του Ομίλου. Στην ΕΚΟ καταγράφηκαν 17,6 περιπτώσεις βαρνηκότητας ανά 1.000.000 εργατοώρες.

Στον Πίνακα 4.13 φαίνονται αναλυτικά τα συμβάντα, ανά εγκατάσταση, κατά το έτος 2009, και οι αντίστοιχοι δείκτες LWIF, AIF και LWIS.

Πίνακας 4.13 Συμβάντα κατά το 2009, με βάση τους ορισμούς του CONCAWE (* κατά τη συγγραφή δεν ήταν διαθέσιμα τα στοιχεία)

ΕΓΚΑΤΑΣΤΑΣΗ	Β.Ε.Α.	Β.Ε.Ε.	Β.Ε.Θ.	Κεντρικά	ΕΚΟ	DIAXON	ΟΚΤΑ
Ατυχήματα απουσίας (LWIs)	13	4	4	2	4	1	14
Θανατηφόρα ατυχήματα	1	0	0	0	0	0	0
Ατυχήματα ιατρικής Περίθαλψης (MTC)	1	0	0	0	1	0	*
Ατυχήματα περιοριστικής ικανότητας (RWI)	1	0	0	0	0	1	*
Δείκτης LWIF	7,3	4,9	3,5	2,4	3,1	6	8,2
Δείκτης LWIS	36,8	25,5	18	45,5	21	21	*
Δείκτης AIF (All Injury Frequency)	9	4,9	3,5	2,4	3,8	11,9	*
Occupational diseases rate (/ 10 ⁶ hours)	0	0	0	0	17,6	0	*
Ποσοστό κάθε είδους απουσιών (%) ^{1.1}	*	*	3	*	2,98	2,79	

^{1.1} προμετρώνται οι απουσίες κάθε είδους από ασθένεια, ατύχημα ή άλλες αιτίες

Τα διαγράμματα 4.14 έως 4.20 παρουσιάζουν την εξέλιξη των δεικτών ατυχημάτων LWIF, LWS και AIF από το 2004 μέχρι το 2009, στον Όμιλο ΕΛΛΗΝΙΚΑ ΠΕΤΡΕΛΑΙΑ, σε σύγκριση με τους αντίστοιχους δείκτες του CONCAWE.

Διάγραμμα 4.14: Δείκτης συχνότητας ατυχημάτων απουσίας LWIF

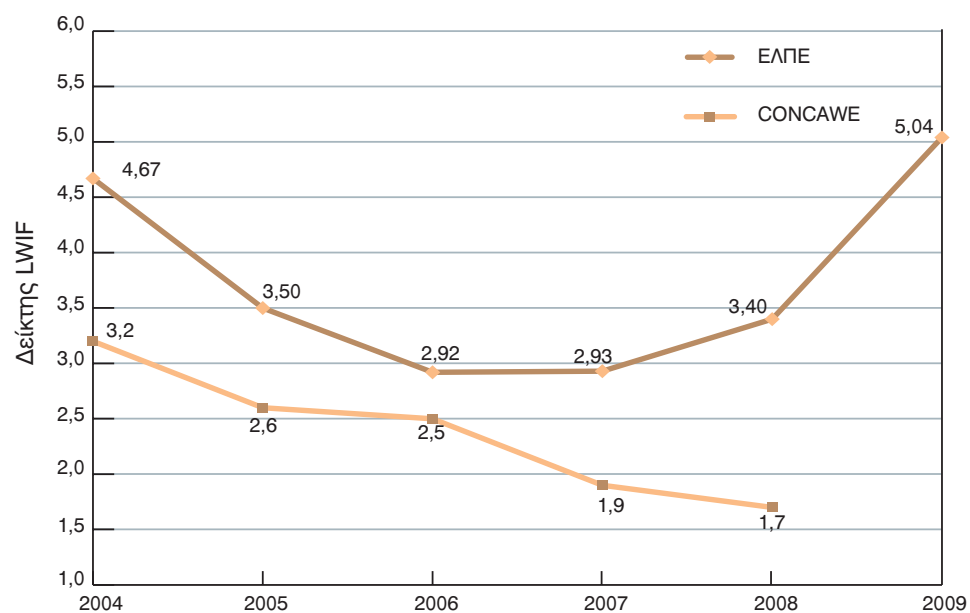

Διάγραμμα 4.15: Δείκτης συχνότητας ατυχημάτων AIF



Διάγραμμα 4.16: Δείκτης σοβαρότητας ατυχημάτων απουσίας LWIS στην ΕΛΠΕ



Διάγραμμα 4.17: Δείκτης συχνότητας ατυχημάτων απουσίας LWIF στην ΕΚΟ ΑΒΕΕ

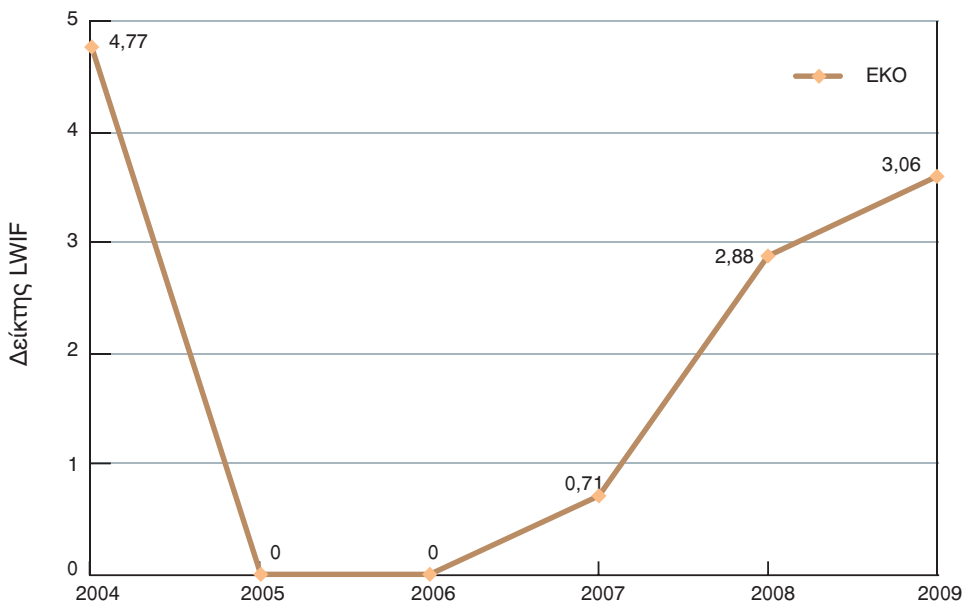

Διάγραμμα 4.18: Δείκτης σοβαρότητας ατυχημάτων απουσίας στην ΕΚΟ ΑΒΕΕ

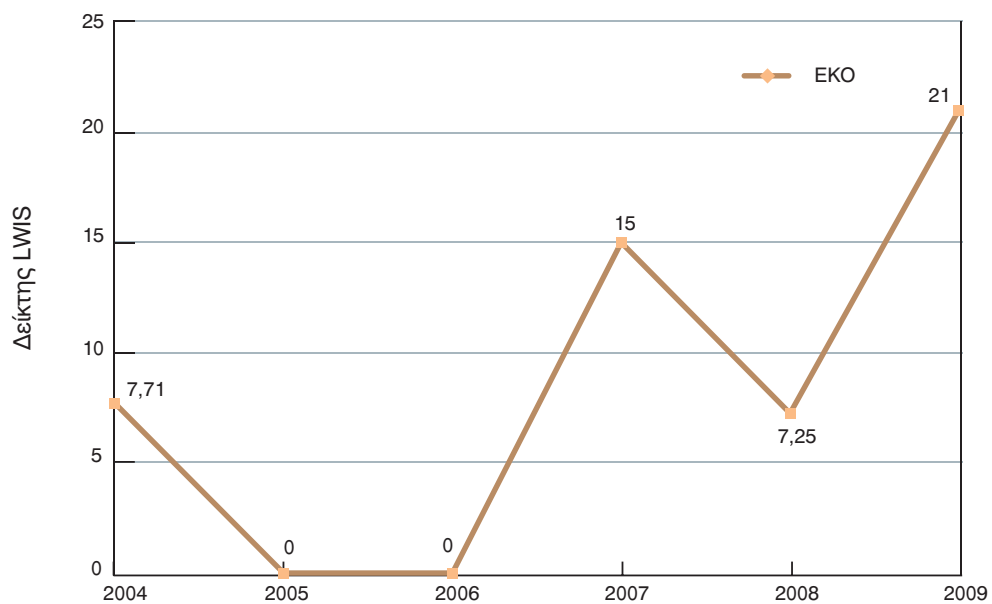

Διάγραμμα 4.19: Δείκτης συχνότητας ατυχημάτων ΑΙΦ στην ΕΚΟ ΑΒΕΕ

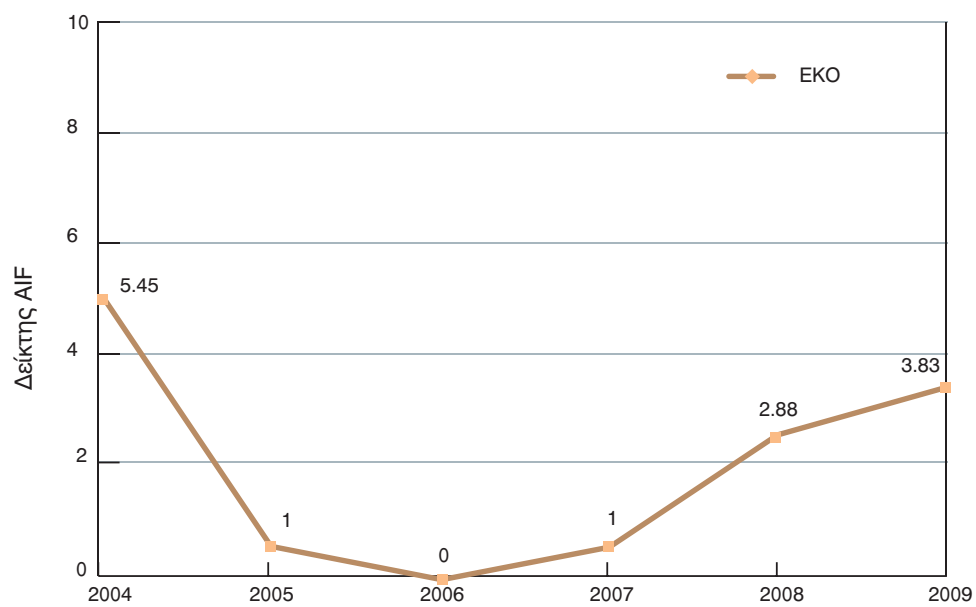

Διάγραμμα 4.20: Δείκτης συχνότητας ατυχημάτων απουσίας στην ΟΚΤΑ (Technical Departments)

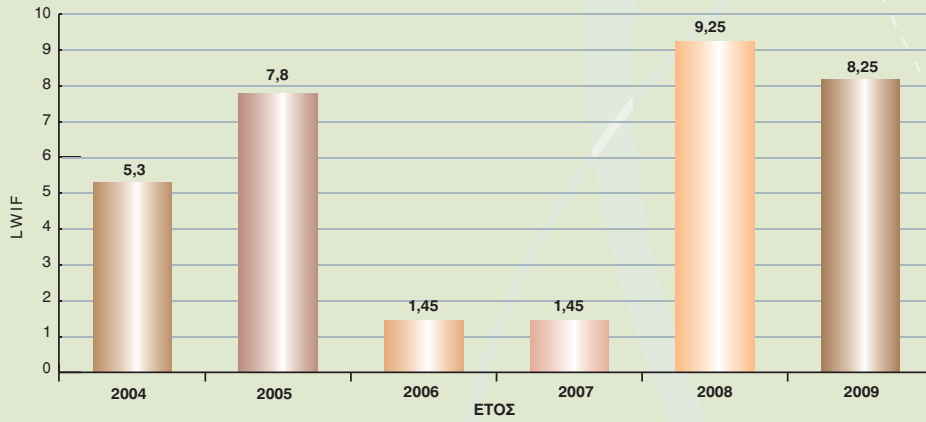



Στο πλαίσιο της κοινής προσπάθειας των ευρωπαϊκών διυλιστηρίων για τη θέσπιση ειδικών δεικτών ασφάλειας διεργασιών, εντός του 2009 συνεχίστηκε η συστηματική καταγραφή του αριθμού των πρωτογενών διαρροών υδρογονανθράκων ή άλλων ουσιών (Loss of Primary Containment) και η δοκιμαστική παρακολούθηση του δείκτη συμβάντων ασφάλειας διεργασιών ανά ένα εκατομμύριο εργατοώρες (Process Safety Incident Frequency, PSIF). Από τον Ιανουάριο 2009 ξεκίνησε η δοκιμαστική αναφορά του δείκτη συμβάντων ασφάλειας διεργασιών στον οργανισμό CONCAWE για σύγκριση και αξιολόγηση.

Για την περαιτέρω μείωση των συμβάντων συνεχίστηκε και το 2009 η εφαρμογή του διεθνώς αναγνωρισμένου προγράμματος Winning Hearts & Minds για την αποτίμηση και βελτίωση της κουλτούρας ασφάλειας (safety culture). Το πρόγραμμα συνδυάστηκε με εσωτερικά σεμινάρια από ειδικό σύμβουλο (Shell Global Solutions) σε Διευθυντές και Προϊσταμένους, με στόχο τη βελτίωση της εργασιακής τους συμπεριφοράς ως προς την ασφάλεια (safety behaviour).

Για την απόκτηση κοινής κουλτούρας μεταξύ των εγκαταστάσεων του Ομίλου, συνεχίζεται η προσπάθεια για την ενοποίηση των βασικών διαδικασιών ασφάλειας των εγκαταστάσεων με τη σύνταξη κοινών διαδικασιών εκτίμησης επικινδυνότητας (Risk Assessment Matrix), ανέγερσης ικριωμάτων και παροχής Α' βοηθειών.

Στην ΕΚΟ ΑΒΕΕ, για την επίτευξη επιδόσεων μηδενικού ατυχήματος απουσίας, προβλέπεται η επιβράβευση των εργαζομένων στις εγκαταστάσεις και τα γραφεία με χρηματικό ποσό σε καθορισμένα χρονικά διαστήματα τεσσάρων μηνών και έξι μηνών αντίστοιχα, καθώς και η επιβράβευση του συνόλου των εργαζομένων με αναμνηστικό δώρο μόλις συμπληρωθούν 1.000.000 ανθρωπόωρες χωρίς ατύχημα απουσίας.



5.

Βελτιστοποίηση Λειτουργιών



5.1 Δείκτης Ενεργειακής Απόδοσης Solomon

Η επιτυχία στη λειτουργία του Ομίλου εξαρτάται από πολλούς παράγοντες. Η συγκριτική μέτρηση της απόδοσης ενός διυλιστηρίου είναι ένας από αυτούς τους παράγοντες. Ο Ενεργειακός Δείκτης Απόδοσης Solomon EII είναι ένας δείκτης που αξιολογεί την ενεργειακή απόδοση ενός διυλιστηρίου (τιμές χαμηλότερες του 100 δείχνουν μια πιο αποτελεσματική ενεργειακά εγκατάσταση).

Η ΕΛΛΗΝΙΚΑ ΠΕΤΡΕΛΑΙΑ συμμετέχει σε αυτές τις έρευνες, για περισσότερο από 10 χρόνια, με κύριο στόχο τη βελτιστοποίηση της απόδοσής της συγκρίνοντας τους στόχους που είχαν τεθεί με την επιτευχθείσα απόδοση. Οι συγκριτικές έρευνες της Solomon γίνονται κάθε δύο χρόνια. Στην έρευνα "2008 Refinery Study" συμμετείχαν 111 από τα σημαντικότερα διυλιστήρια, ομαδοποιημένα ως προς το μέγεθος, τα χαρακτηριστικά ή τη λειτουργία.

Αυτά τα διυλιστήρια, που συμμετέχουν στη συγκριτική έρευνα, αντιπροσωπεύουν το 96% του δυναμικού σε αργό πετρέλαιο της Δ. Ευρώπης, 83% της Μ. Ανατολής και 59% της Κ. & Ν. Ευρώπης.

Στόχος αυτών των συγκριτικών ερευνών είναι η παροχή πληροφοριών, ώστε οι συμμετέχουσες εταιρείες να αξιολογήσουν την απόδοση που είχαν και να θέσουν νέους στόχους.

Πίνακας 5: Solomon EII στις εγκαταστάσεις του Ομίλου

Έτος	ΒΕΑ	ΒΕΕ	ΒΕΘ	ΟΚΤΑ	ΕΛΠΕ
2008	97	102	79	162	97
2006	103	101	79	159	*
2004	103	87	81	*	*

ΠΙΝΑΚΑΣ ΕΚΤΙΜΗΣΗΣ ΕΠΙΚΙΝΔΥΝΟΤΗΤΑΣ

ΣΟΒΑΡΟΤΗΤΑ	ΕΠΙΠΤΩΣΕΙΣ				ΠΙΘΑΝΟΤΗΤΑ ΕΜΦΑΝΙΣΗΣ				
	ΑΝΘΡΩΠΟΙ	ΕΞΟΠΙΣΜΟΣ	ΠΕΡΙΒΑΛΛΟΝ	ΦΗΜΗ	A	B	Γ	Δ	Ε
					Δεν ακούστηκε ποτέ στη Βιομηχανία	Έχει ακουστεί στη Βιομηχανία	Έχει συμβεί στον όμιλο ΕΛΠΕ ή περισσότερες από μία φορές το χρόνο στη Βιομηχανία	Έχει συμβεί στην Εγκατάσταση ή περισσότερες από μία φορές στον Όμιλο ΕΛΠΕ	Έχει συμβεί περισσότερες από μία φορές το χρόνο στην Εγκατάσταση
0	Χωρίς Τραυματισμό	Χωρίς Υλικές Ζημιές	Καμία Επίπτωση	Καμία Επίπτωση					
1	Πρώτων Βοηθειών-Ιατρικής Περίθαλψης	Ζημιά: <10.000€ (πολύ μικρή)	Πολύ Μικρή	Πολύ Μικρή					
2	Ατύχημα απουσίας ≤3 ημερών ή RWI ⁴	Ζημιά: 10.000€ - 100.000€ (μικρή)	Μικρή	Μικρή	Χαμηλή Επικινδυνότητα				
3	Ατύχημα απουσίας >3 ημερών	Ζημιά: 100.000€ - 1.000.000€ (μέτρια)	Μέτρια	Μέτρια					
4	Μόνιμη Αναπηρία	Ζημιά: 1.000.000€ - 10.000.000€ (σοβαρή)	Σοβαρή	Σοβαρή	Μέση Επικινδυνότητα				
5	Απώλεια Ζωής	Ζημιά: >10.000.000€ (καταστροφική)	Καταστροφική	Καταστροφική					
					Υψηλή Επικινδυνότητα				

5.2 Πρόγραμμα ΔΙΑΣ

Το Μάιο του 2008 ο Όμιλος ξεκίνησε ένα έργο αριστοποίησης των τριών (3) διυλιστηρίων που διαθέτει στην Ελληνική επικράτεια (πρόγραμμα ΔΙΑΣ). Τα έμπειρα στελέχη του Ομίλου, σε συνεργασία με την Shell Global Solutions, επανεξέτασαν τις σημαντικότερες δραστηριότητες, με σκοπό να εντοπίσουν περιοχές βελτίωσης, κυρίως στη λειτουργία και στη συντήρηση των εγκαταστάσεων. Προέκυψε ότι βελτιώσεις μπορούν να γίνουν τόσο για να παραχθούν περισσότερα προϊόντα υψηλότερης αξίας, όσο και για να περιορισθούν οι λειτουργικές δαπάνες, αυξάνοντας έτσι την κερδοφορία του Ομίλου. Επιπλέον, θα τεθούν τα εχέγγυα για την αποδοτικότερη λειτουργία των Έργων Αναβάθμισης.

Τα οικονομικά οφέλη που αναμένονται, αποτιμώνται σε πάνω από € 80 εκ.ετησίως. Ο στόχος του Ομίλου είναι να πραγματοποιηθούν οι βελτιώσεις που εντοπίστηκαν μέχρι το 2012, στοχεύοντας πάντοτε στην μεγαλύτερη ανταγωνιστικότητα της διυλιστικής δραστηριότητάς μας.

Η Αριστοποίηση των Διυλιστηρίων ξεκινάει με την ενίσχυση της ασφάλειας τόσο για τους εργαζόμενους, όσο και για την σωστή λειτουργία των μονάδων. Για το λόγο αυτό πραγματοποιούνται «Επισκέψεις Ασφαλείας» από τα στελέχη, που στοχεύουν στην παροχή συμβουλών και συζητήσεων με τους εργαζόμενους, με σκοπό την υιοθέτηση των ασφαλέστερων πρακτικών εργασίας.

Το πρόγραμμα ΔΙΑΣ προβλέπει την εκπαίδευση και ανάπτυξη προσωπικού στο χώρο εργασίας, όπως επίσης και την εκπαίδευση των στελεχών σε διοικητικές ικανότητες. Βασικός στόχος είναι η τυποποίηση, σε όλα τα διυλιστήρια, η απλοποίηση και η βελτίωση. Μέσα από το πρόγραμμα αυτό έχει δημιουργηθεί ένα πλαίσιο απαιτούμενων δεξιοτήτων για τους Χειριστές και τους Τεχνίτες Συντήρησης, καθώς και η σταδιακή αναθεώρηση όλου του εκπαιδευτικού υλικού. Για τα στελέχη, το πρόγραμμα εστιάζεται στη διαχείριση επικοινωνίας, στην καθοδήγηση των υφισταμένων και στην εκχώρηση αρμοδιοτήτων, καθώς επίσης και στην κατανόηση του επιχειρησιακού περιβάλλοντος, δηλαδή των οικονομικών δεικτών των διυλιστηρίων και των δεικτών μέτρησης της απόδοσης.

Στη λειτουργία, το πρόγραμμα στοχεύει στην εύρεση των καταλληλότερων δραστηριοτήτων για την αύξηση περιθωρίου κέρδους και τη μείωση του κόστους.

Τέλος, στον τομέα της Συντήρησης έχουν αναπτυχθεί νέες μεθοδολογίες, όπως ο Πίνακας Αξιολόγησης Κινδύνου (RAM), το Σύστημα Διαχείρισης Αξιοπιστίας (Reliability Management System) και η Μέθοδος Εξάλειψης Αστοχιών. Επίσης επικαιροποιούνται και βελτιώνονται τα Προγράμματα Προληπτικής-Προβλεπτικής Συντήρησης, έτσι ώστε να μειωθούν οι εργασίες επισκευαστικής συντήρησης.

Ήδη τα πρώτα αποτελέσματα είναι θετικά και αυτό οφείλεται στην πλήρη ανταπόκριση όλων των εργαζομένων, που εμπλέκονται σε αυτό το πρόγραμμα. Έχει επιτευχθεί πρόσθετο όφελος € 19 εκ. μέχρι το τέλος του 2009, ενώ έχουν πραγματοποιηθεί βελτιώσεις στις μεθόδους εργασίας.



6.

Η συμβολή μας στο Περιβάλλον



Ο Όμιλος ΕΛΛΗΝΙΚΑ ΠΕΤΡΕΛΑΙΑ έχει δεσμευτεί για τη συνεχή βελτίωση των περιβαλλοντικών του επιδόσεων, ενώ η προστασία του περιβάλλοντος συνιστά βασική προτεραιότητα και αναπόσπαστο στοιχείο των δραστηριοτήτων του. Τόσο η εφαρμογή ολοκληρωμένης πολιτικής όσο και η υλοποίηση σημαντικών επενδύσεων συνεισφέρουν καθοριστικά στη διαρκή βελτίωση των περιβαλλοντικών του επιδόσεων.

Για την ΕΛΛΗΝΙΚΑ ΠΕΤΡΕΛΑΙΑ ο στόχος για βιώσιμη ανάπτυξη αποτελεί κεντρική στρατηγική επιλογή, όχι μόνο ως έκφραση της εταιρικής υπευθυνότητας, αλλά και ως κρίσιμο στοιχείο, το οποίο προσδίδει σημαντικό πλεονέκτημα ανταγωνιστικότητας στο χώρο της παραγωγής και παροχής ενέργειας.

Κινούμενη σε αυτό το πλαίσιο λειτουργίας, σταθερά & συστηματικά, η εταιρεία:

- Παρακολουθεί όλες τις εξελίξεις, στους τομείς ενδιαφέροντός της, σε ευρωπαϊκό και διεθνές επίπεδο.
- Υιοθετεί Βέλτιστες Διαθέσιμες Τεχνικές και συστήματα κατά την ανανέωση και αντικατάσταση του εξοπλισμού.
- Εκσυγχρονίζει την παραγωγική της διαδικασία, σύμφωνα με τις αυστηρότερες ευρωπαϊκές και διεθνείς προδιαγραφές για την προστασία του περιβάλλοντος.
- Παρέχει στην αγορά προϊόντα, τα οποία πληρούν τις αυστηρότερες ποιοτικές και περιβαλλοντικές προδιαγραφές, με σκοπό την ελαχιστοποίηση των περιβαλλοντικών επιπτώσεων σε όλο τον κύκλο ζωής τους (παραγωγή, αποθήκευση, διάθεση, κατανάλωση).
- Εφαρμόζει σύγχρονες μεθόδους διοίκησης και εκπαίδευσης του ανθρώπινου δυναμικού της σε θέματα περιβαλλοντικής πρακτικής και ευαισθησίας.
- Δείχνει έμπρακτα το ενδιαφέρον της για το περιβάλλον και τις τοπικές κοινωνίες των περιοχών όπου ασκεί τη δραστηριότητά της. Αντιλαμβάνεται τις ανησυχίες και τα ενδιαφέροντα των κατοίκων (για την υγεία, την ασφάλεια και το περιβάλλον) και συμπράττει ενεργά στην προσπάθεια για ανάπτυξη και καλύτερη ποιότητα ζωής.

“ Μείωση κατά 60% των εκπομπών SO₂ την τελευταία εξαετία ”

Η δέσμευση της ΕΛΛΗΝΙΚΑ ΠΕΤΡΕΛΑΙΑ στη βιώσιμη ανάπτυξη, επιβεβαιώνεται έμπρακτα με την υλοποίηση δύο σημαντικών επενδύσεων ύψους € 1,5 δις, για τον εκσυγχρονισμό των διυλιστηρίων Ελευσίνας και Θεσσαλονίκης.

Οι επενδύσεις αυτές είναι σε εξέλιξη και η υλοποίησή τους ακολουθεί τον αρχικό προγραμματισμό. Με την ολοκλήρωση των επενδύσεων αυτών τα διυλιστήρια θα μπορούν να παράγουν προϊόντα, σύμφωνα με τις νέες ευρωπαϊκές και διεθνείς προδιαγραφές, επιτυγχάνοντας περιβαλλοντική βελτίωση με μείωση των τοπικών ρύπων έως και 85% στην Ελευσίνα και 55% στη Θεσσαλονίκη. Ενδεικτικά αναφέρεται ότι το 25% του συνολικού κόστους του έργου εκσυγχρονισμού της Ελευσίνας θα κατευθυνθεί σε επενδύσεις με σημαντικά περιβαλλοντικά οφέλη.

Στόχος της εταιρείας είναι να επενδύει έγκαιρα και συνεχώς σε Βέλτιστες Διαθέσιμες Τεχνικές, που καλύπτουν τις αυστηρότερες εθνικές και ευρωπαϊκές προδιαγραφές για το περιβάλλον.

Στα παραπάνω πλαίσια, σημειώνεται ότι έχει ολοκληρωθεί η προσπάθεια ενσωμάτωσης της Οδηγίας για την Ολοκληρωμένη Πρόληψη και Έλεγχο της Ρύπανσης (IPPC) στους νέους περιβαλλοντικούς όρους (Π.Ο.) λειτουργίας των διυλιστηρίων της ΕΛΛΗΝΙΚΑ ΠΕΤΡΕΛΑΙΑ. Επιπλέον, οι νέοι περιβαλλοντικοί όροι εντάσσουν στο πλαίσιο εφαρμογής τους όλες τις βοηθητικές εγκαταστάσεις των διυλιστηρίων, όπως τις λιμενικές εγκαταστάσεις, γεγονός που συμβάλλει στη συνολική και πλέον αποτελεσματική αντιμετώπιση του συνόλου των περιβαλλοντικών πτυχών της λειτουργίας των εγκαταστάσεων.

Σημειώνεται ότι οι βιομηχανικές εγκαταστάσεις της ΕΛΛΗΝΙΚΑ ΠΕΤΡΕΛΑΙΑ είναι από τις πρώτες εγκαταστάσεις στη χώρα μας που εναρμονίστηκαν με το πλαίσιο λειτουργίας, που θέτει η Οδηγία IPPC και ουσιαστικά δεσμεύτηκαν στην υιοθέτηση των Βέλτιστων Τεχνικών Λειτουργίας - ΒΔΤ (Best Available Techniques - BAT) στην παραγωγική

τους διαδικασία, ενώ η εφαρμογή των BAT στο διυλιστήριο της Θεσ/κης ελέγχθηκε με επιτυχία από τον σύμβουλο (ENTEC) της Ευρωπαϊκής Επιτροπής. Επιπροσθέτως, εκτός από τα καθαρότερα καύσιμα που διαθέτει στην αγορά, η ΕΛΛΗΝΙΚΑ ΠΕΤΡΕΛΑΙΑ χρησιμοποιεί καθαρότερα καύσιμα για την παραγωγή ενέργειας ιδιοκατανάλωσης (σε παραγωγικές διεργασίες όπως φούρνοι, λέβητες) και εφαρμόζει τεχνολογίες αντιρρύπανσης για τον περιορισμό των αέριων εκπομπών από τις εγκαταστάσεις της. Τα καύσιμα που χρησιμοποιούν τα διυλιστήρια προέρχονται κυρίως από αέρια διεργασιών που υφίστανται καθαρισμό, ώστε τελικά να έχουν μηδενική συγκέντρωση θείου και κατά συνέπεια μηδενικές εκπομπές διοξειδίου του θείου στην ατμόσφαιρα.

Ενδεικτικά αναφέρεται ότι για το διυλιστήριο του Ασπροπύργου, υλοποιήθηκαν τα έργα της αποθείωσης των αερίων της μονάδας κενού, που συνέφεραν σε μια μείωση της τάξης του 40% στις εκπομπές διοξειδίου του θείου. Αντίστοιχο έργο έχει υλοποιηθεί και στο διυλιστήριο της Θεσσαλονίκης, για την πλήρη αποθείωση του αερίου καυσίμου.



Όπως φαίνεται και στο Διάγραμμα 6.1 οι συνολικές εκπομπές διοξειδίου του θείου από τα τρία διυλιστήρια του Ομίλου ΕΛΛΗΝΙΚΑ ΠΕΤΡΕΛΑΙΑ, έχουν μειωθεί κατά 60% τα τελευταία έξι χρόνια.

Διάγραμμα 6.1: Εκπομπές θείου από τα τρία διυλιστήρια του Ομίλου, (τόνοι SO₂)

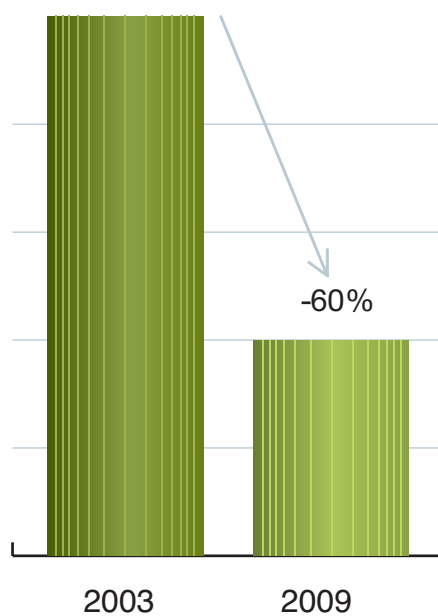

6.1 Κατανάλωση Ενέργειας & Φυσικών πόρων

Τα διυλιστήρια του Ομίλου καταναλώνουν ενέργεια και φυσικούς πόρους (αργό πετρέλαιο, νερό) για την παραγωγή των τελικών προϊόντων που φτάνουν στον καταναλωτή. Οι αυστηρές προδιαγραφές στα τελικά προϊόντα, όπως αναφέρθηκε και προηγούμενα, έχουν αυξήσει τις ενεργειακές απαιτήσεις για την παραγωγή τους, λόγω των ειδικών διεργασιών που απαιτούνται, ώστε αυτά τα προϊόντα να έχουν τις μικρότερες επιπτώσεις στο περιβάλλον.

Όλα τα διυλιστήρια του Ομίλου είναι ενεργειακά βελτιστοποιημένα, με συνέπεια την μικρότερη κατανάλωση καυσίμων και τις μικρότερες εκπομπές αερίων ρύπων. Ένα παράδειγμα είναι η θέρμανση ενδιάμεσων ψυχρών ρευμάτων της παραγωγής με άλλα, τα οποία έχουν μεν υψηλότερη θερμοκρασία αλλά επιθυμείται η μείωσή της. Η διεργασία αυτή γίνεται με τους εναλλάκτες θερμότητας. Με τον τρόπο αυτό γίνεται σημαντική εξοικονόμηση καυσίμων, που θα απαιτούντο για την προθέρμανση των ρευμάτων αυτών. Και έτσι μειώνονται οι εκπομπές διοξειδίου του άνθρακα (αέριο του θερμοκηπίου) και άλλων ρύπων (οξειδία του αζώτου, κλπ). Χρησιμοποιώντας τον ατμό υψηλής πίεσης από την ατμοπαραγωγή, παράγεται ηλεκτρική ενέργεια, αυξάνοντας με τον τρόπο αυτό την ενεργειακή απόδοση των συστημάτων παραγωγής ατμού. Πρόσθετο όφελος είναι και εδώ η μείωση του διοξειδίου του άνθρακα και των άλλων ρύπων για την παραγωγή ηλεκτρικής ενέργειας.

Το όφελος αυτό αποτυπώνεται στο Διάγραμμα 6.2. Οι μπάρες με ανοιχτό πράσινο χρώμα αντιπροσωπεύουν τις έμμεσες εκπομπές διοξειδίου του άνθρακα που αντιστοιχούν στην κατανάλωση ηλεκτρικής ενέργειας (αγοραζόμενη και ιδιοπαραγόμενη) στις εγκαταστάσεις του Ομίλου με χρήση συντελεστή της ΔΕΗ (1 kg CO₂/kwh τιμή 2008). Οι μπάρες με σκούρο πράσινο χρώμα αντιπροσωπεύουν τις εκπομπές διοξειδίου του άνθρακα, που αντιστοιχούν στη ιδιοπαραγόμενη ηλεκτρική ενέργεια με χρήση του ίδιου συντελεστή και αποτελούν ουσιαστικά τις εκπομπές που αποφεύγει η ΔΕΗ καθώς δεν χρειάζεται να παράγει άλλη ποσότητα ηλεκτρικής ενέργειας. Η διαφορά των δύο δίνει τις καθαρές (net) έμμεσες εκπομπές διοξειδίου του άνθρακα.

“Το 46% των αναγκών σε ηλεκτρικό ρεύμα είναι ιδιοπαραγόμενο σε μονάδες συμπαραγωγής, συμβάλλοντας με αυτόν τον τρόπο σε σημαντική αποφυγή εκπομπών αερίων του θερμοκηπίου σε εθνικό επίπεδο.”

Διάγραμμα 6.2: Έμμεσες εκπομπές CO₂ βάσει της συνολικής κατανάλωσης και της ιδιοπαραγωγής ηλεκτρικής ενέργειας στις εγκαταστάσεις του Ομίλου.

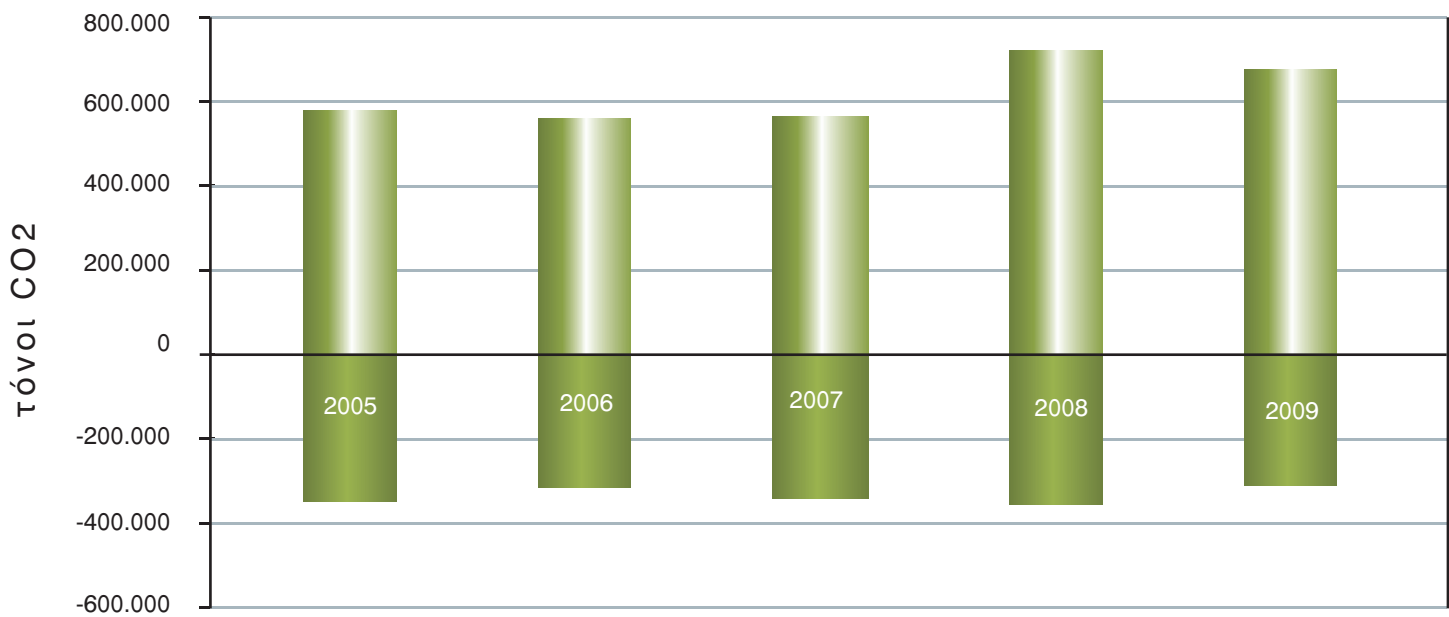

Τα διυλιστήρια διαθέτουν κατάλληλα συστήματα, ώστε να ελαχιστοποιούνται οι απώλειες πρώτης ύλης. Όπου είναι τεχνικά εφικτό εφαρμόζονται οι Βέλτιστες Διαθέσιμες Τεχνικές για την ανάκτησή της από διάφορα ρεύματα αποβλήτων. Τα ποσοστά ανάκτησης για το 2009 παρατίθενται στον Πίνακα 6.3.

Πίνακας 6.3: Ανάκτηση πρώτης ύλης για το 2009

Εγκατάσταση	Ποσοστό ανάκτησης	Ποσότητα
Διυλιστήριο Ασπροπύργου	0,49 %	32.400 tn
Διυλιστήριο Θεσσαλονίκης	0,76 %	20.500 tn
Διυλιστήριο Ελευσίνας	0,57 %	16.100 tn

Σημαντικές ενέργειες γίνονται και ως προς την επαναχρησιμοποίηση του νερού που καταναλώνεται. Μέρος των παραγωγικών διεργασιών των διυλιστηρίων αποτελεί η προεπεξεργασία των ρυπαρών υδατικών ρευμάτων και η επαναχρησιμοποίησή τους μέσα στις διεργασίες αυτές, με σημαντικό αποτέλεσμα την μείωση της κατανάλωσης του φρέσκου νερού και την μείωση των απορριπτόμενων υγρών αποβλήτων. Τα ποσοστά επαναχρησιμοποίησης του νερού για το 2009 φαίνονται στον Πίνακα 6.4.

Πίνακας 6.4: Επαναχρησιμοποίηση νερού για το 2009

Εγκατάσταση	Ποσοστό επαναχρησιμοποίησης	Όγκος
Διυλιστήριο Ασπροπύργου	4,5 %	150.000 m ³
Διυλιστήριο Θεσσαλονίκης	1,7 %	40.000 m ³
Διυλιστήριο Ελευσίνας	5,2 %	58.000 m ³

Αξίζει να σημειωθεί η χρήση κλειστών συστημάτων ψύξης του νερού που χρησιμοποιείται στις διάφορες διεργασίες. Το νερό αυτό ψύχει διάφορα θερμά ρεύματα (συμπληρωματικά της χρήσης εναλλακτών, όπως αναφέρθηκε παραπάνω). Το ζεστό νερό που παράγεται από τη ψύξη των θερμών ρευμάτων, χρησιμοποιείται και αυτό για τη θέρμανση ψυχρότερων ρευμάτων, αξιοποιώντας σε σημαντικό βαθμό το θερμικό του περιεχόμενο. Το νερό αυτό στο τέλος του κύκλου της αξιοποίησης δεν απορρίπτεται, αλλά οδηγείται σε

πύργους ψύξης, όπου με τη βοήθεια του αέρα επανέρχεται η θερμοκρασία του κοντά σε αυτή του περιβάλλοντος και στη συνέχεια επαναχρησιμοποιείται στον κύκλο ψύξης.

Το όφελος από αυτή τη διεργασία είναι διπλό, εξοικονόμηση νερού και ενέργειας.

Η πορεία των μεγεθών σχετικά με την κατανάλωση ενέργειας και νερού για το διυλιστήριο της ΟΚΤΑ, το μοναδικό διυλιστήριο της ΕΛΛΗΝΙΚΑ ΠΕΤΡΕΛΑΙΑ Α.Ε. εκτός Ελλάδος, παρουσιάζονται στα διαγράμματα 6.5 & 6.6. Η αναμενόμενη αύξηση στην κατανάλωση που παρατηρήθηκε λόγω προσθήκης μονάδων τα τελευταία δύο χρόνια, περιορίσθηκε σημαντικά όσον αφορά στην ενέργεια μέσα στο 2009 ενώ οι προσπάθειες προς την κατεύθυνση μείωσης της κατανάλωσης νερού είναι σε εξέλιξη.

Διάγραμμα 6.5: Κατανάλωση ενέργειας στο διυλιστήριο ΟΚΤΑ

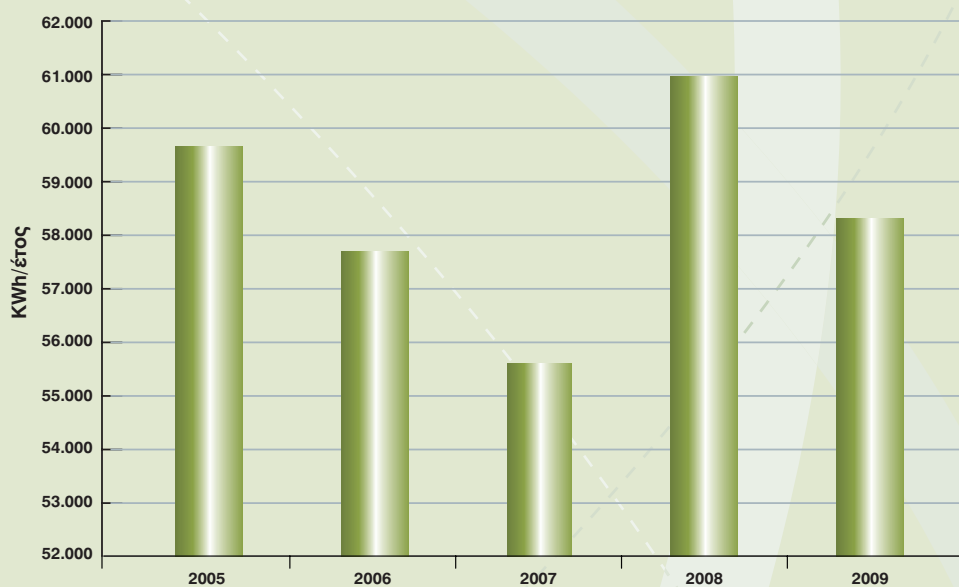

Διάγραμμα 6.6: Κατανάλωση νερού στο διυλιστήριο ΟΚΤΑ

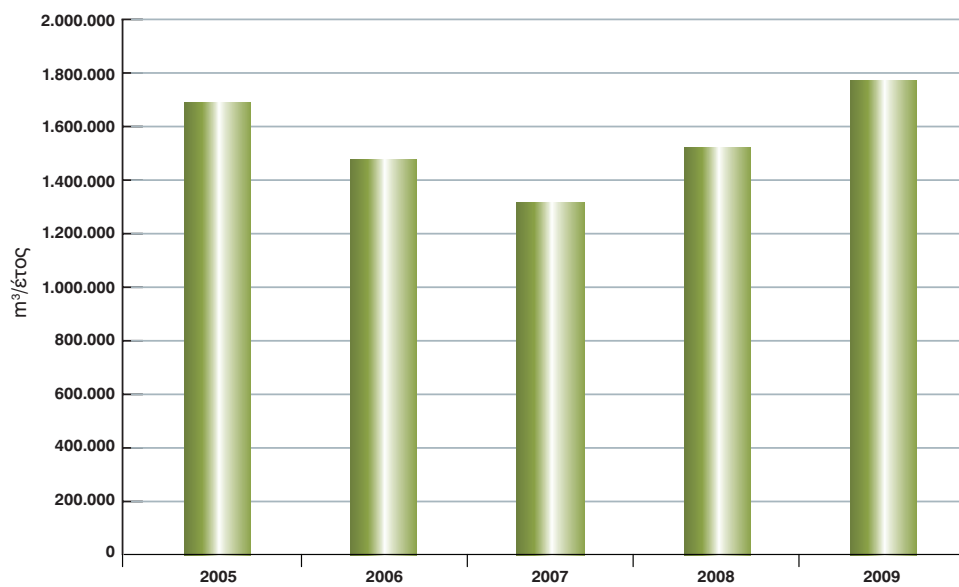



Μια σημαντική πρωτοβουλία για τη μείωση της έμμεσης κατανάλωσης ενέργειας αποτέλεσε η συμμετοχή της ΕΛΛΗΝΙΚΑ ΠΕΤΡΕΛΑΙΑ στην επικοινωνιακή εκστρατεία της EUROPIA (Ένωση Ευρωπαϊκών Βιομηχανιών Πετρελαίου) και της Ευρωπαϊκής Επιτροπής, με τίτλο «Εξοικονομήστε καύσιμα και όχι μόνο» (save more than fuel). Αν και το κύριο τμήμα της πρωτοβουλίας ξεκίνησε το 2008, ο Όμιλος, συνέχισε την εκστρατεία ενημέρωσης και κατά το 2009.

Η εταιρεία συμμετείχε σε εθνικό επίπεδο ενημερώνοντας τους Έλληνες οδηγούς, και το σύνολο των υπαλλήλων του Ομίλου, για την εξοικονόμηση καυσίμου και τη βελτίωση του ανθρακικού του αποτυπώματος. Η εταιρεία εκτύπωσε και διένειμε σχετικό ενημερωτικό φυλλάδιο με θέμα «εξοικονομήστε καύσιμα και όχι μόνο», με 10 συμβουλές για τη προστασία του περιβάλλοντος μέσω της αποτελεσματικής χρήσης των καυσίμων.

Οι πληροφορίες είναι διαθέσιμες στην ηλεκτρονική διεύθυνση της πρωτοβουλίας, www.savemorethanfuel.eu.

Επίσης, γίνονται προσπάθειες για τη μείωση των εκπομπών από τα επαγγελματικά ταξίδια και τη μεταφορά των υπαλλήλων μέσω της διεξαγωγής τηλεδιασκέψεων και μεταφοράς στους εργασιακούς χώρους μέσω στόλου λεωφορείων και Μέσων Μαζικής Μεταφοράς, αντιστοίχως.

6.2 Εκπομπές Αερίων από τις εγκαταστάσεις των διυλιστηρίων

Στα διαγράμματα 6.7, 6.8 και 6.9 απεικονίζονται οι συνολικές εκπομπές αερίων ρύπων από τα τρία ελληνικά διυλιστήρια του Ομίλου. Οι τιμές των εκπομπών αυτών είναι είτε αποτέλεσμα μετρήσεων με βάση τα διεθνή και ευρωπαϊκά πρότυπα είτε αποτέλεσμα εκτιμήσεων με τη χρήση μεθοδολογιών αναγνωρισμένων από διεθνείς και ευρωπαϊκούς οργανισμούς. Σημειώνεται ότι οι αναφερόμενες εκπομπές βρίσκονται σε πολύ χαμηλότερο επίπεδο από τα νομοθετημένα όρια. Ειδικότερα οι εκπομπές διοξειδίου του θείου παρουσιάζουν μία σταδιακή μείωση τα τελευταία τέσσερα χρόνια, ως αποτέλεσμα των έργων και ενεργειών, που έχουν πραγματοποιηθεί προς αυτή τη κατεύθυνση στα διάφορα στάδια της παραγωγικής διαδικασίας.

Οι συνολικές εκπομπές διοξειδίου του θείου από τα τρία διυλιστήρια (BEA στον Ασπρόπυργο, BEΘ στη Θεσσαλονίκη και BEE στη Ελευσίνα) παρά τη σημαντική μείωση των ορίων εκπομπής, που έχει καθορίσει η πολιτεία και προβλέπονται στους νέους Περιβαλλοντικούς Όρους (Π.Ο.) λειτουργίας, παραμένουν, το 2009, κατά περίπου 65% χαμηλότερες από τα νέα ποσοτικά όρια εκπομπής. Τα έργα αποθείωσης των αερίων καυσίμων που υλοποιήθηκαν στις εγκαταστάσεις σε συνδυασμό με τα βελτιωμένα χαρακτηριστικά του μαζούτ ιδιοκατανάλωσης έχουν συμβάλει στη θεαματική μείωση των εκπομπών διοξειδίου του θείου από τα διυλιστήρια, σε σχέση με τα προηγούμενα χρόνια. Αντίστοιχα, οι εκπομπές οξειδίων του αζώτου εμφανίζονται στα-

θεροποιημένες, λαμβάνοντας υπόψη ότι γίνεται χρήση καυστήρων χαμηλών εκπομπών οξειδίων του αζώτου στη πλειοψηφία των εστιών καύσης.

Διάγραμμα 6.7: Εκπομπές διοξειδίου του θείου από τα 3 διυλιστήρια του Ομίλου

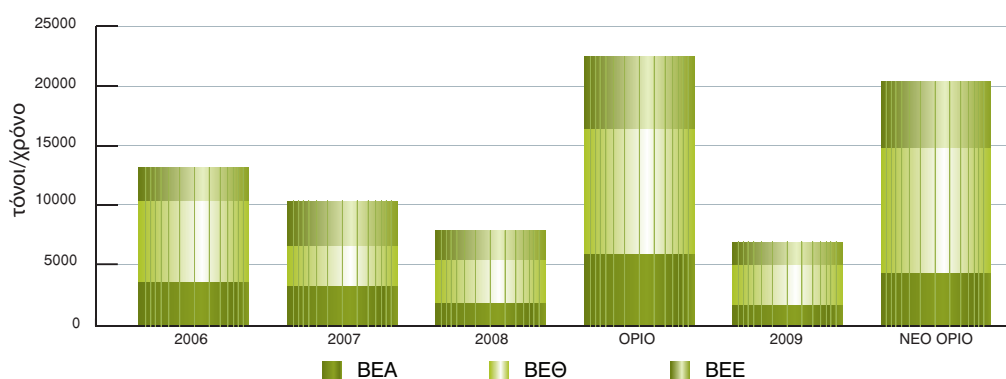

(Το νέο όριο αναφέρεται στους αναθεωρημένους Π.Ο. λειτουργίας των διυλιστηρίων, σε εφαρμογή της Οδηγίας IPPC)



Διάγραμμα 6.8: Εκπομπές οξειδίων του αζώτου από τα 3 διυλιστήρια του Ομίλου

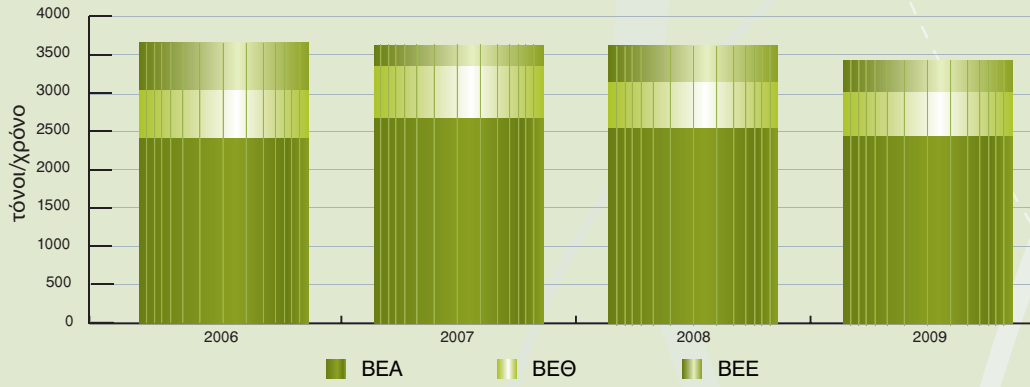

Διάγραμμα 6.9: Εκπομπές πτητικών οργανικών ενώσεων (VOC) από τα 3 διυλιστήρια του Ομίλου

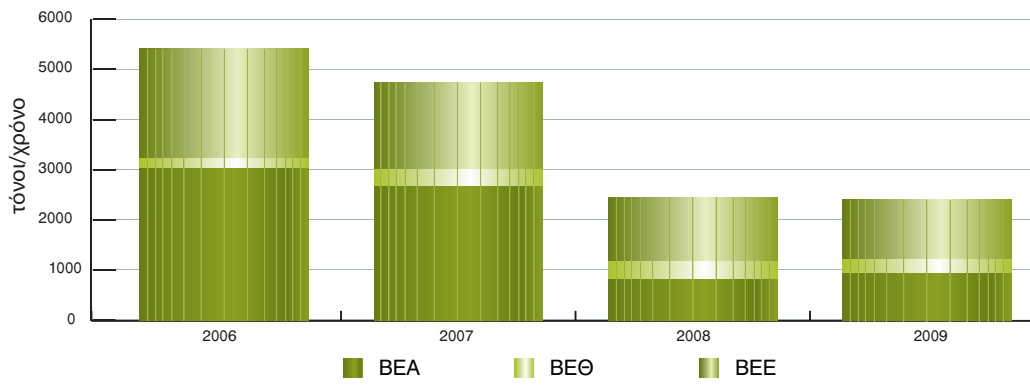



Τα διυλιστήρια έχουν ξεκινήσει τα τελευταία χρόνια την εφαρμογή προγραμμάτων έγκαιρης ανίχνευσης και αποκατάστασης των διαρροών, των οποίων τα αποτελέσματα βελτίωσης έχουν αρχίσει να γίνονται ορατά. Οι διάχυτες εκπομπές πτητικών οργανικών ενώσεων (volatile organic compounds - VOC) αντιπροσωπεύουν ένα ποσοστό των απωλειών των διυλιστηρίων. Η μείωση των απωλειών αυτών έχει περιβαλλοντικό, αλλά και οικονομικό όφελος για την εταιρεία.

Θα πρέπει να αναφερθεί ιδιαίτερως η σημαντική συμβολή του προγράμματος ανίχνευσης και αποκατάστασης διαρροών εξοπλισμού LDAR (Leak Detection and Repair) για την αποτελεσματικότερη καταγραφή και τον έλεγχο των διάχυτων εκπομπών πτητικών οργανικών ενώσεων στο διυλιστήριο του Ασπροπύργου, όπως αυτό φαίνεται στο Διάγραμμα 6.9. Πιο συγκεκριμένα, για τα έτη 2008 και 2009, παρουσιάζεται μείωση των εκπομπών με βάση την επεξεργασία δεδομένων μετρήσεων από την εφαρμογή του προγράμματος LDAR στο διυλιστήριο Ασπροπύργου.

Το σύστημα έγκαιρης ανίχνευσης και αποκατάστασης διαρροών εξοπλισμού, εντοπίζει και καταγράφει τον εξοπλισμό που τυχόν διαρρέει και στη συνέχεια προβαίνει στην άμεση επισκευή του. Οι έλεγχοι γίνονται προγραμματισμένα και οι διάχυτες εκπομπές από τον εξοπλισμό, ελέγχονται ως προς τα αυστηρότερα εσωτερικά όρια που έχουν οι εγκαταστάσεις σε σχέση με τα διεθνή πρότυπα.

Οι Βέλτιστες Διαθέσιμες Τεχνικές που εφαρμόζονται στην αποθήκευση και διακίνηση των προϊόντων, με στόχο τη μείωση των εκπομπών VOC περιλαμβάνουν εγκατάσταση δευτερογενούς φραγής στις δεξαμενές πλωτής οροφής, βαφή των δεξαμενών πτητικών προϊόντων με λευκό χρώμα (υψηλής ανακλαστικότητα), φόρτωση των βυτιοφόρων από τον πυθμένα και συστήματα ανάκτησης ατμών στις εγκαταστάσεις φόρτωσης.

Οι φορτώσεις των βυτιοφόρων (Β/Φ) αυτοκινήτων σε όλες σχεδόν τις εγκαταστάσεις γίνονται από τον πυθμένα (bottom loading) τόσο για λόγους ασφάλειας όσο και προστασίας του περιβάλλοντος.

Επίσης σε όλες τις εγκαταστάσεις του Ομίλου, όπως προβλέπεται από την νομοθεσία, έχουν τοποθετηθεί μονάδες ανάκτησης ατμών για τις φορτώσεις των βενζινών.

Με εξοπλισμό ανάκτησης ατμών, κατά την εκφόρτωση βενζίνης από τα Β/Φ στις δεξαμενές (stage I), είναι εφοδιασμένα και τα πρατήρια της ΕΚΟ.

Η ΕΚΟ έχει προχωρήσει και στη σταδιακή εφαρμογή (σε ελεγχόμενα και ιδιόκτητα πρατήρια που ανακαινίζονται) ανάκτησης ατμών κατά την παράδοση βενζίνης στο ρεζερβουάρ των αυτοκινήτων (stage II).

Σημαντικά βήματα για τη μείωση των εκπομπών αερίων ρύπων έχουν γίνει τα τελευταία χρόνια στο διυλιστήριο της ΟΚΤΑ. Κυριότερη επένδυση, που ολοκληρώθηκε το 2008, και βρίσκεται σε πλήρη λειτουργία από το 2009, αποτελεί η μονάδα ανάκτησης θείου, που έχει ως σκοπό τη μείωση των εκπομπών διοξειδίου του θείου στην ατμόσφαιρα. Η πολύ μεγάλη βελτίωση της λειτουργίας του διυλιστηρίου της ΟΚΤΑ, όσον αφορά στις εκπομπές SO₂, παρουσιάζεται στο Διάγραμμα 6.10.

Στα διαγράμματα 6.10 & 6.11 παρατίθενται τα στοιχεία για τις εκπομπές των αερίων ρύπων από το διυλιστήριο της ΟΚΤΑ.

Διάγραμμα 6.10: Εκπομπές SO₂ (διυλιστήριο ΟΚΤΑ)

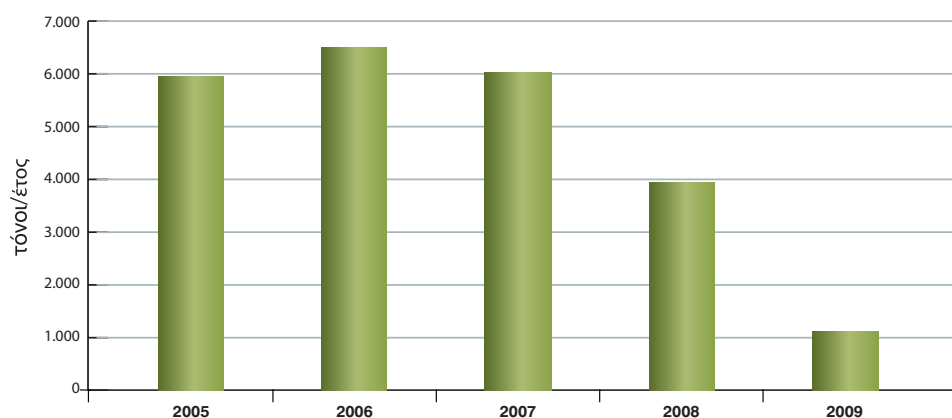

Διάγραμμα 6.11: Εκπομπές οξειδίων αζώτου (διυλιστήριο ΟΚΤΑ)

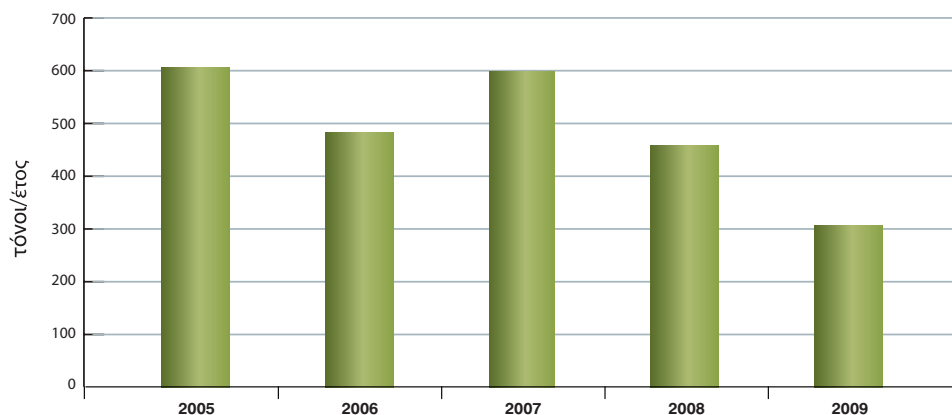

6.3 Ποιότητα της ατμόσφαιρας

Οι σταθμοί παρακολούθησης ποιότητας της ατμόσφαιρας που λειτουργούν μέσα στα όρια των εγχωρίων διυλιστηρίων της ΕΛΛΗΝΙΚΑ ΠΕΤΡΕΛΑΙΑ αποτυπώνουν την ικανοποιητική κατάσταση του ατμοσφαιρικού αέρα. Σε ορισμένες παραμέτρους είναι εμφανής η επίδραση από εξωτερικές πηγές, όπως οδική κυκλοφορία, γειτονικές δραστηριότητες, κλπ. Τα διαγράμματα 6.12 - 6.14 δείχνουν το ρυθμό μεταβολής εκπομπών στην ατμόσφαιρα την τελευταία δεκαετία.

Διάγραμμα 6.12: Μέσες ετήσιες τιμές διοξειδίου του θείου.

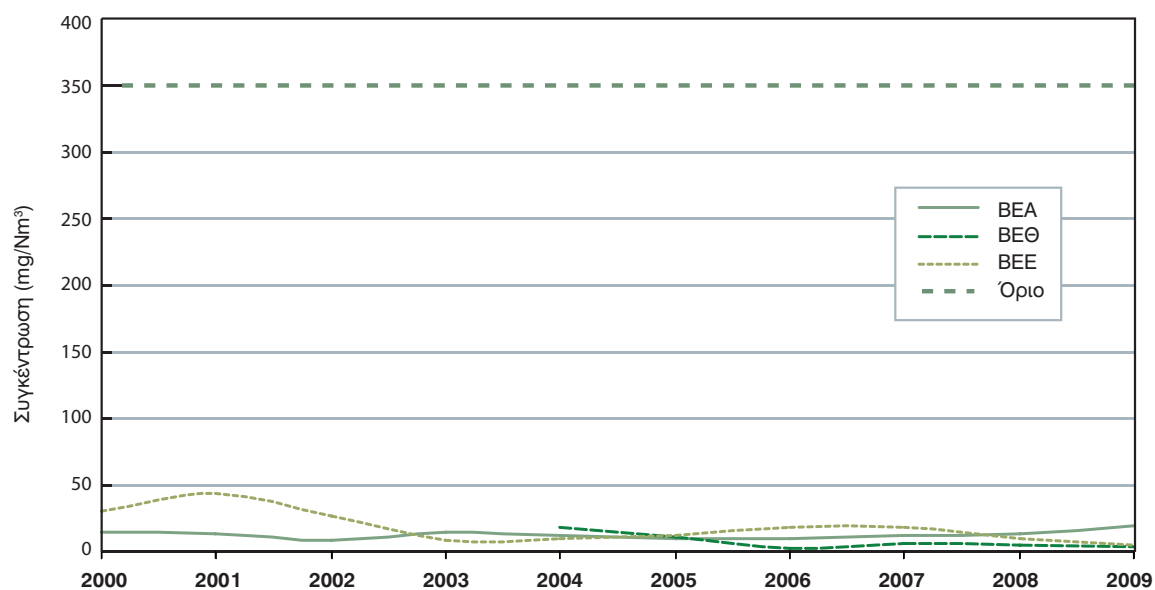

Διάγραμμα 6.13: Μέσες ετήσιες τιμές οξειδίων του αζώτου.

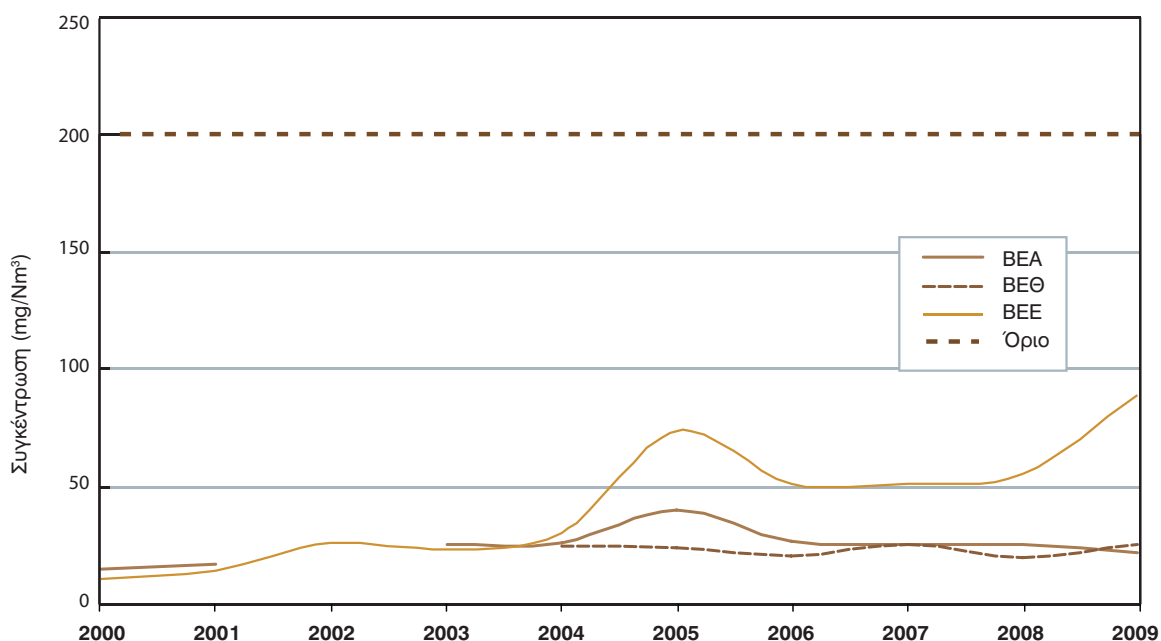

Διάγραμμα 6.14: Μέσες ετήσιες τιμές αιωρούμενων σωματιδίων

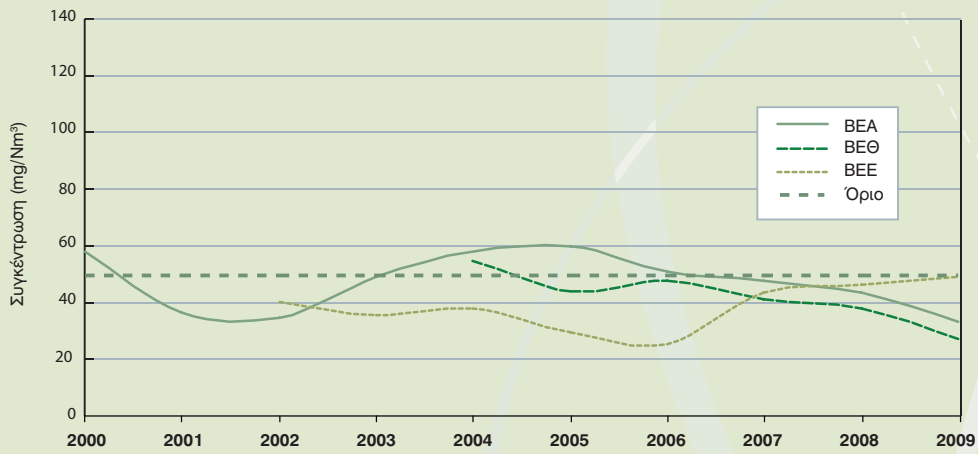

Ειδικά για την παράμετρο των αιωρούμενων σωματιδίων, είναι εμφανής η επίδραση των εξωτερικών πηγών (ιδιαίτερα στις BEA), καθότι οι εκπομπές από τις εστίες καύσης των διυλιστηρίων είναι εξαιρετικά χαμηλές (η πλειοψηφία των χρησιμοποιούμενων καυσίμων είναι αποθειωμένα αέρια).

6.4 Διαχείριση Υγρών Αποβλήτων

Η διαχείριση και τελική επεξεργασία των υγρών αποβλήτων των διυλιστηρίων πραγματοποιείται με την εφαρμογή των Βέλτιστων Διαθέσιμων Τεχνικών. Τα απορριπτόμενα επεξεργασμένα υγρά απόβλητα, ελέγχονται συνεχώς από τα εξειδικευμένα εργαστήρια των εγκαταστάσεων ως προς τα φυσικοχημικά χαρακτηριστικά τους, έτσι ώστε να επιβεβαιώνεται κάθε στιγμή ότι οι τιμές μέτρησης είναι χαμηλότερες από τα ισχύοντα σε κάθε περίπτωση νομοθετημένα όρια.

“Έως 50% χαμηλότερα από τα αντίστοιχα θεσμοθετημένα όρια, γεγονός που αποτελεί και εταιρικό στόχο.”

Η ανακύκλωση αποτελεί προτεραιότητα για τη διαχείριση των αποβλήτων των διυλιστηρίων, όπως π.χ. η επαναδιύλιση των ανακτώμενων υδρογονανθράκων από τις μονάδες υγρών αποβλήτων. Μέρος της παραγωγικής διεργασίας των διυλιστηρίων αποτελεί η προεπεξεργασία των ρυπαρών υδατικών ρευμάτων και η επαναχρησιμοποίησή τους μέσα στη διεργασία, με σημαντικό αποτέλεσμα τη μείωση της κατανάλωσης του φρέσκου νερού και τη μείωση των απορριπτόμενων υγρών αποβλήτων. Ο σχεδιασμός και η εφαρμογή των προγραμμάτων ανακύκλωσης έχουν οδηγήσει σε μείωση του όγκου των απορριπτόμενων επεξεργασμένων αποβλήτων, ενώ οι ποιοτικοί παράμετροι αυτών, όπως το ποσοστό των υδρογονανθράκων, είναι έως 50% κάτω από τα αντίστοιχα θεσμοθετημένα όρια.

Όσον αφορά στην αντιμετώπιση περιστατικών θαλάσσιας ρύπανσης, σημειώνεται ότι όλες οι εγκαταστάσεις διαθέτουν εγκεκριμένα σχέδια αντιμετώπισης τέτοιων περιστατικών από τις λιμενικές αρχές. Για τη διατήρηση του υψηλού βαθμού ετοιμότητας των εγκαταστάσεων στην αντιμετώπιση περιστατικών θαλάσσιας ρύπανσης, πραγματοποιούνται τακτικές ασκήσεις σε ετήσια βάση, τις περισσότερες φορές σε συνεργασία με τις αρμόδιες αρχές.

Επιπλέον, είναι πολύ σημαντικό ότι τα τελευταία χρόνια δεν έχει λάβει χώρα περιστατικό διαρροής υδρογονανθράκων στο θαλάσσιο περιβάλλον, λόγω ατυχήματος (oil spills).

6.5 Διαχείριση Στερεών Αποβλήτων

Τα σημαντικά βήματα των τελευταίων ετών, αναφορικά με τη διαχείριση των επικίνδυνων αποβλήτων, συνεχίζονται με σταθερό ρυθμό με την εφαρμογή φιλικών προς το περιβάλλον μεθοδολογιών επεξεργασίας, που τα καθιστά αδρανή, όπως η ολοκληρωμένη διαχείριση της ελαιώδους λάσπης από τις μονάδες επεξεργασίας υγρών αποβλήτων ή οι καθαρισμοί των δεξαμενών μέσα στις εγκαταστάσεις.

Όπου δεν είναι δυνατόν να εφαρμοστούν τέτοιες μεθοδολογίες, γίνεται προεπεξεργασία των αποβλήτων, τα οποία στη συνέχεια διατίθενται σε αδειοδοτημένες εξειδικευμένες εταιρείες διαχείρισης επικίνδυνων αποβλήτων.

Ενδεικτικό παράδειγμα αποτελούν οι παλαιοί καταλύτες, που δεν μπορούν να αναγεννηθούν και αποστέλλονται στο εξωτερικό, σε εξειδικευμένες και αδειοδοτημένες εταιρείες διαχείρισης τέτοιου είδους αποβλήτων, για ανάκτηση χρήσιμων ή πολύτιμων μετάλλων ή για θερμοκαταστροφή.

Δεν αποθηκεύονται επικίνδυνα απόβλητα μέσα στους χώρους των εγκαταστάσεων των διυλιστηρίων. Η προσωρινή αποθήκευσή τους, μέχρι την οριστική διάθεσή τους γίνεται σύμφωνα με τις καλές περιβαλλοντικές πρακτικές και τα προβλεπόμενα από τη σχετική νομοθεσία και τους περιβαλλοντικούς όρους λειτουργίας των εγκαταστάσεων.

Η ανακύκλωση παλαιών σιδηρικών, πλαστικού, ξυλείας, ελαστικών και λιπαντικών εντάσσεται συνεχώς σε μεγαλύτερο βαθμό στην καθημερινή λειτουργία των εγκαταστάσεων, οι οποίες διαχωρίζουν τα υλικά αυτά και τα διαχειρίζονται με το κατάλληλο κάθε φορά τρόπο. Επίσης, όλες οι εγκαταστάσεις εφαρμόζουν προγράμματα ανακύκλωσης χαρτιού και μπαταριών, στις μονάδες παραγωγής και στα γραφεία. Ειδικά στην περίπτωση του χαρτιού, εφαρμόζονται σύγχρονες μέθοδοι ψηφιοποίησης διαδικασιών και ηλεκτρονικής διαχείρισης δεδομένων, που παλαιότερα πραγματοποιούνταν σε έντυπη μορφή, προκειμένου να καταναλώνεται όσο το δυνατό λιγότερο χαρτί. Η ανακύκλωση όλων των παραπάνω πραγματοποιείται σε διάφορα σημεία στους χώρους εργασίας, όπου εγκαθίστανται ειδικοί κάδοι για τον σκοπό αυτό.

Ειδικότερα, για την ανακύκλωση των υλικών συσκευασίας λιπαντικών (γιατί τα καύσιμα διακινούνται μόνο με βυτία, αγωγούς και πλοία) χρησιμοποιείται το Συλλογικό Σύστημα Εναλλακτικής Διαχείρισης Συσκευασιών Ορυκτελαίων «Κέντρο Εναλλακτικής Περιβαλλοντικής Διαχείρισης Α.Ε. με τον διακριτικό τίτλο ΚΕΠΕΔ ΑΕ», στο οποίο συμμετέχει το σύνολο των εταιριών εμπορίας πετρελαιοειδών. Το ΚΕΠΕΔ έχει ανακοινώσει, για το 2009, ότι συνέλεξε και οδήγησε προς αξιοποίηση 3.025 τόνους χρησιμοποιημένων συσκευασιών λιπαντικών, σε ένα εκτιμώμενο σύνολο αποβλήτων συσκευασιών 5.400 τόνων. Όσον αφορά συγκεκριμένα στην ΕΚΟ, θυγατρική του Ομίλου, είναι σε εξέλιξη η διαδικασία συλλογής δεδομένων στο πλαίσιο μελλοντικής αναφοράς.

6.6 Προστασία Βιοποικιλότητας

Ο Όμιλος ΕΛΛΗΝΙΚΑ ΠΕΤΡΕΛΑΙΑ αναγνωρίζει τη σημαντικότητα της διατήρησης της βιοποικιλότητας, μέσα στο πλαίσιο της αυξανόμενης ζήτησης για ενέργεια, της βιώσιμης ανάπτυξης και της βελτίωσης της ποιότητας της ζωής στις γειτονικές περιοχές όπου λειτουργούν οι εγκαταστάσεις του.

Καμία από τις εγκαταστάσεις του Ομίλου δεν γειτνιάζει με προστατευόμενες περιοχές (π.χ. NATURA). Όλες οι εγκαταστάσεις βρίσκονται σε χωροθετημένες βιομηχανικές ζώνες. Γύρω από τις εγκαταστάσεις δεν υπάρχουν οικοσυστήματα υψηλής αξίας από πλευράς βιοποικιλότητας και, συνεπώς, δεν έχουν καταγραφεί σημαντικές επιπτώσεις και αντίστοιχες δράσεις.

Η λειτουργία των διυλιστηρίων προκαλεί εκπομπές ρύπων που επηρεάζουν την ποιότητα της ατμόσφαιρας και των επιφανειακών νερών. Τα διυλιστήρια με την εφαρμογή των Βέλτιστων Διαθέσιμων Τεχνικών, που έχουν τη μεγαλύτερη διείσδυση από άλλους βιομηχανικούς κλάδους, προσπαθούν να ελαχιστοποιήσουν αυτές τις επιπτώσεις στο φυσικό περιβάλλον. Τα αντιρρυπαντικά μέτρα που λαμβάνονται και οι σχετικές επενδύσεις, έχουν πετύχει το στόχο αυτό σε σημαντικό βαθμό.

Ο Όμιλος, λόγω της γειτνίασης του διυλιστηρίου Ασπροπύργου με τη Λίμνη Κουμουνδούρου, έχει εθελοντικά ξεκινήσει πρόγραμμα παρακολούθησης της ποιότητας των υπόγειων υδάτων. Στα πλαίσια αυτά ένα εκτενές δίκτυο γεωτρήσεων αναπτύχθηκε, τόσο για την παρακολούθηση του υπεδάφους, όσο και για τον έλεγχο των συνθηκών, που επικρατούν σε αυτό, μέσω της διεξαγω-

γής μετρήσεων, δειγματοληψιών, αναλύσεων και εργασιών αποκατάστασης. Επιπλέον των προαναφερθέντων, ο Όμιλος συμβάλλει στην προστασία του περιβάλλοντος και στην ανάπτυξη των γειτονικών περιοχών και με άλλες ενέργειες, όπως:

- Εκτεταμένες δεντροφυτεύσεις με στόχο τη δημιουργία ζωνών διαχωρισμού των χρήσεων γης και αναβάθμισης των περιοχών που περιβάλλουν τα διυλιστήρια.
- Μέτρα για την αποφυγή ρύπανσης των επιφανειακών και υπογείων υδάτων.
- Αποφυγή της χρήσης βοηθητικών υλών στις διεργασίες, που χαρακτηρίζονται ως οικοτοξικές.

Στο πλαίσιο του προγράμματος Εταιρικής Κοινωνικής Ευθύνης και με στόχο την ποιοτική αναβάθμιση των περιοχών, όπου ασκεί την επιχειρηματική του δραστηριότητα, ο Όμιλος πραγματοποίησε στις αρχές του 2009 αναδάσωση έκτασης 63,5 στρεμμάτων, η οποία βρίσκεται πλησίον της Λίμνης Κουμουνδούρου στο δήμο Ασπροπύργου Αττικής. Η εν λόγω έκταση είχε καεί από δασική πυρκαγιά το καλοκαίρι του 2007.

Στα πλαίσια αυτού του έργου, η ΕΛΛΗΝΙΚΑ ΠΕΤΡΕΛΑΙΑ Α.Ε. σε συνεργασία με το δήμο Ασπροπύργου οργάνωσαν δενδροφύτευση, η οποία πραγματοποιήθηκε με μεγάλη επιτυχία την Κυριακή 8 Φεβρουαρίου 2009. Στο έργο συμμετείχαν περισσότεροι από 700 εθελοντές, μεταξύ των οποίων οι εργαζόμενοι της ΕΛΛΗΝΙΚΑ ΠΕΤΡΕΛΑΙΑ Α.Ε. με τις οικογένειές τους, οι συνδικαλιστικοί φορείς της εταιρείας, σχολεία, πρόσκοποι, αθλητές των ομάδων του Πανελευσινιακού, εργαζόμενοι των Δήμων Ασπροπύργου και Χαϊδαρίου, καθώς και εθελοντές από την περιοχή του Θριασίου και άλλες περιοχές της Αττικής.

6.7 Κλιματική αλλαγή

Τα βιοκαύσιμα είναι τα μόνα άμεσα υποκατάστατα του πετρελαίου που διατίθενται σήμερα σε μεγάλη κλίμακα για τις μεταφορές και η χρήση τους συμβάλλει σε πιο φιλικές προς το περιβάλλον μεταφορές. Ο τομέας των μεταφορών είναι η ταχύτερα αυξανόμενη πηγή εκπομπών αερίων του θερμοκηπίου. Τα βιοκαύσιμα είναι ένα από τα λίγα μέτρα - παράλληλα με τις βελτιώσεις στην ενεργειακή απόδοση των οχημάτων - που προσφέρουν την προοπτική πραγματικής μείωσης των αερίων του θερμοκηπίου σε μεγάλη κλίμακα μεσοπρόθεσμα, στον τομέα των μεταφορών.

Ο Όμιλος ΕΛΛΗΝΙΚΑ ΠΕΤΡΕΛΑΙΑ έχει θέσει μεταξύ των στόχων του την είσοδο και ανάπτυξη στις Ανανεώσιμες Πηγές Ενέργειας - ΑΠΕ (ηλεκτροπαραγωγή). Παράλληλα, στο πλαίσιο της προώθησης των παραπάνω, αλλά και της τήρησης της Κοινοτικής και Ελληνικής νομοθεσίας διερευνά ευκαιρίες στα βιοκαύσιμα 2ης και 3ης γενιάς και χρησιμοποιεί βιοντίζελ σαν συστατικό ανάμειξης στο ντίζελ κίνησης-bio.

Στο Πίνακα 6.15 παρουσιάζονται οι ποσότητες που παραλήφθηκαν από τον Όμιλο και χρησιμοποιήθηκαν στο ντίζελ κίνησης-bio.

Πίνακας 6.15

Έτος	Βιοντίζελ (m3)	% κ.ο. στο ντίζελ κίνησης-bio
2006	46.580	2,01
2007	79.010	3,65
2008	62.788	3,04
2009	68.961	3,84

6.8 Κανονισμός REACH

Η ΕΛΛΗΝΙΚΑ ΠΕΤΡΕΛΑΙΑ έχει ξεκινήσει έγκαιρα την προετοιμασία για την εναρμόνισή της με τις απαιτήσεις του REACH. Η προκαταχώριση των ουσιών που παράγονται/εισάγονται ολοκληρώθηκε με επιτυχία σύμφωνα με τα προβλεπόμενα από τον Κανονισμό.

Η εταιρεία είναι ανάμεσα στα ιδρυτικά μέλη πολλών REACH Consortia και βρίσκεται στη διαδικασία συγκέντρωσης των απαραίτητων στοιχείων για τη σύνταξη των αντίστοιχων φακέλων καταχώρισης και την αναθεώρηση των Δελτίων Δεδομένων Ασφαλείας των προϊόντων της. Για την επιτυχία αυτού του πολύπλοκου έργου, απαιτείται γνώση των χρήσεων, καθώς και των συνθηκών χρήσης και κατά συνέπεια συνεχής επικοινωνία με τα μέλη της εφοδιαστικής αλυσίδας.

Αν και η φάση αδειοδότησης θα ξεκινήσει με την οριστικοποίηση της λίστας των υποψηφίων προς αδειοδότηση ουσιών από τον ECHA, η ΕΛΛΗΝΙΚΑ ΠΕΤΡΕΛΑΙΑ διαβεβαιώνει ότι καμία από τις ουσίες της πρώτης λίστας (Substances of Very High Concern SVHC) που ανακοινώθηκε την 28η Οκτωβρίου 2008 από τον Οργανισμό ECHA, δεν περιέχεται στα προϊόντα της.

Εταιρικός στόχος είναι η κατάθεση των σχετικών ντοσιέ προς την Ευρωπαϊκή Επιτροπή για τα Χημικά (ECHA) να έχει ολοκληρωθεί το Νοέμβριο 2010.

6.9 Περιβαλλοντικές Επενδύσεις

Πέραν των έργων εκσυγχρονισμού στα διυλιστήρια της Ελευσίνας και της Θεσσαλονίκης, που ανέρχονται στο ποσό του €1,5 δις, πραγματοποιούνται και άλλες περιβαλλοντικές επενδύσεις της ΕΛΛΗΝΙΚΑ ΠΕΤΡΕΛΑΙΑ στα τρία Ελληνικά διυλιστήρια.

Ειδικότερα κατά το 2009, οι επενδύσεις σε βελτιώσεις, εκσυγχρονισμό και αναβάθμιση διεργασιών, που επηρεάζουν την περιβαλλοντική απόδοση, ανέρχονται στο ποσό των €26 εκ. Οι επενδύσεις αυτές ενδεικτικά περιλαμβάναν βελτιώσεις αποχετευτικών συστημάτων, εκσυγχρονισμό των μονάδων διαχείρισης υγρών αποβλήτων, εγκαταστάσεις για το δεξαμενισμό αργού χαμηλού θείου, καθώς και προμήθεια οργάνων και αυτοματοποιημένων συστημάτων μέτρησης περιβαλλοντικών παραμέτρων.

Επιπλέον, για την περίοδο 2010 - 2014, προγραμματίζονται επενδύσεις ύψους €78,6 εκατ. υιοθετώντας τις βέλτιστες διαθέσιμες τεχνολογίες και συστήματα για την εξοικονόμηση ενέργειας, πάντα στην κατεύθυνση προστασίας του περιβάλλοντος, τόσο με τη μείωση των αέριων ρύπων, όσο και με την αναβάθμιση της κατεργασίας των υγρών αποβλήτων. Ο προγραμματισμός περιλαμβάνει ενδεικτικά έργα, όπως την αντικατάσταση παλαιότερων λεβήτων και εγκατάσταση νέων αεριοστρόβιλων στις BEA και τη νέα μονάδα ανάκτησης θείου στις ΒΕΘ.

6.10 Περιβαλλοντική εκπαίδευση

Ο Όμιλος, με στόχο τη βελτίωση των περιβαλλοντικών του επιδόσεων και της εταιρικής κουλτούρας σε θέματα προστασίας και διαχείρισης περιβάλλοντος, σταθερά και συστηματικά, υλοποιεί μια σειρά από δράσεις συνεχιζόμενης περιβαλλοντικής εκπαίδευσης και ενημέρωσης των εργαζομένων.

Ενδεικτικά, στους πίνακες 6.16 και 6.17 φαίνεται το προσωπικό των τριών Ελληνικών διυλιστηρίων του Ομίλου και ο αριθμός των μη απασχολούμενων στον Όμιλο, που εκπαιδεύτηκαν για περιβαλλοντικά θέματα κατά το 2009.

Πίνακας 6.16: Εργαζόμενοι στον Όμιλο και ώρες περιβαλλοντικής εκπαίδευσης

Εγκατάσταση	Αριθμός εργαζομένων	Ποσοστό εργαζομένων που εκπαιδεύτηκαν	Συνολικές ώρες εκπαίδευσης
ΒΕΑ	930	14,84 %	104
ΒΕΕ	450	47,11 %	12
ΒΕΘ	645	4,34 %	42
ΣΥΝΟΛΟ	2.025		158

Εκτός από τους εργαζόμενους τα προγράμματα περιβαλλοντικής εκπαίδευσης επεκτείνονται και στους πελάτες, προμηθευτές, υπεργολάβους αλλά και σε ομάδες πολιτών (σχολεία, κλπ).

Πίνακας 6.17: Μη απασχολούμενοι στον Όμιλο & περιβαλλοντική εκπαίδευση

Εγκατάσταση	Αριθμός εκπαιδευθέντων	Ώρες εκπαίδευσης
ΒΕΑ	2.629	229
ΒΕΕ	455	58
ΒΕΘ	850	425
ΣΥΝΟΛΟ	3.934	712

6.11 Περιβαλλοντικοί δείκτες GRI

Δείκτες Επίδοσης GRI	BEA	BEE	BEΘ	ΟΚΤΑ	Μονάδες
Πτυχή: Υλικά					
Χρησιμοποιηθέντα υλικά με βάση το βάρος ή τον όγκο:					
EN1	αργό πετρέλαιο	6.557,3	2.837,9	2.698	985,3 ktn
	πρόσθετα - χημικές ουσίες	928.539	(1)	235.958	22.761 tn
EN2	Ποσοστό χρησιμοποιούμενων υλικών (slip Oil/crude oil) που αποτελούν εισαγόμενα ανακυκλωμένα υλικά.	0,49	0,57	0,76	(1) %
Πτυχή: Ενέργεια					
EN3	Άμεση κατανάλωση ενέργειας, με βάση την πρωτογενή πηγή ενέργειας. Καύσιμα ιδιοκατανάλωσης (παραγωγικές διεργασίες)	21.283	3.073	5.610	(1) TJ
	Συνολική ηλεκτρική ενέργεια	397.986	48.543	232.067	58.349 MWh
	Ιδιοπαραγόμενη ηλεκτρική ενέργεια	277.554	0	33.745	(1) MWh
EN4	Έμμεση κατανάλωση ενέργειας, με βάση την πρωτογενή πηγή ενέργειας. Ενέργεια από το δίκτυο της ΔΕΗ	120.432	48.543	198.322	(1) MWh
EN5	Ενέργεια που εξοικονομείται χάρη στην οικονομία και τις βελτιώσεις στην αποδοτικότητα. Solomon Energy Intensity Index 2008	97	102	79	162
EN6	Πρωτοβουλίες για την παροχή προϊόντων και υπηρεσιών που χρησιμοποιούν αποδοτικά την ενέργεια ή βασίζονται σε ανανεώσιμες πηγές ενέργειας και περιορισμός των απαιτήσεων σε ενέργεια, ως αποτέλεσμα αυτών των πρωτοβουλιών. Αναφορά στο κείμενο § 6.1				
EN7	Πρωτοβουλίες για τη μείωση της έμμεσης κατανάλωσης ενέργειας και μειώσεις που επιτεύχθηκαν.				Αναφορά στο κείμενο § 6.1 Πρωτοβουλία «Save more than fuel» Μείωση εκπομπών από επαγγελματικά ταξίδια και μεταφορά των υπαλλήλων μέσω της διεξαγωγής τηλεδιασκέψεων - μεταφορά στους εργασιακούς χώρους μέσω στόλου λεωφορείων και Μέσων Μαζικής Μεταφοράς.



Δείκτες Επίδοσης GRI		BEA	BEE	BEΘ	ΟΚΤΑ	Μονάδες
Πτυχή: Νερό						
EN8	Συνολική άντληση νερού με βάση την πηγή.					
	Συνολικός όγκος νερού (δικτύου και θαλασσινό)	4.182.748	8.025.989	2.344.137	1.776.900	m3
	θαλασσινό νερό	862.791	6.912.000	0	0	m3
EN9	Πηγές νερού που επηρεάζονται σημαντικά από την άντληση.	Δεν υπάρχουν σημαντικά επηρεαζόμενες πηγές				
EN10	Ποσοστό του συνολικού όγκου νερού που ανακυκλώνεται και επαναχρησιμοποιείται.	4,52	5,21	1,7	(1)	%
	Όγκος ανακυκλούμενου νερού	150.000	58.000	40.000	(1)	m3
Πτυχή: Βιοποικιλότητα						
EN11	Θέση και έκταση ιδιοκτητών, εκμισθωμένων ή διαχειριζόμενων γαιών εντός των παρακείμενων σε προστατευόμενες περιοχές και περιοχές υψηλής αξίας βιοποικιλότητας, εκτός προστατευόμενων περιοχών.	Τα εγχώρια διυλιστήρια του Ομίλου ΕΛΛΗΝΙΚΑ ΠΕΤΡΕΛΑΙΑ δεν γειτνιάζουν με προστατευόμενες περιοχές (NATURA, RAMSAR). Βρίσκονται σε θερμοθετημένες περιοχές βιομηχανικής δραστηριότητας.				
EN12	Περιγραφή των σημαντικών επιπτώσεων που έχουν οι δραστηριότητες, τα προϊόντα και οι υπηρεσίες στη βιοποικιλότητα των προστατευόμενων περιοχών υψηλής αξίας βιοποικιλότητας εκτός προστατευόμενων περιοχών, με στόχο την προστασία του περιβάλλοντος.	Γίνεται σημαντική προσπάθεια για την ελαχιστοποίηση των επιπτώσεων στο περιβάλλον και στο οικοσύστημα. Ο κλάδος των διυλιστηρίων στην Ελλάδα έχει τη μεγαλύτερη διείσδυση των Βέλτιστων Διαθέσιμων Τεχνικών.				
EN13	Οικότοποι που προστατεύονται ή αποκαθίστανται.	Δεν υπάρχουν οικότοποι που προστατεύονται ή αποκαθίστανται. Δες EN11.				
EN14	Στρατηγικές, τρέχουσες ενέργειες και μελλοντικά σχέδια για τη διαχείριση των συνεπειών στη βιοποικιλότητα.	Αναφορά στο κείμενο, ενότητα 6.6				
EN15	Αριθμός των ειδών που συγκαταλέγονται στην Κόκκινη Λίστα IUCN και στον εθνικό κατάλογο προστατευόμενων ειδών, των οποίων ο οικότοπος βρίσκεται σε περιοχές που επηρεάζονται από τις δραστηριότητες, με βάση το επίπεδο κινδύνου εξαφάνισης.	0	0	0	(1)	

Δείκτες Επίδοσης GRI	BEA	BEE	BEΘ	ΟΚΤΑ	Μονάδες
Πτυχή: Εκπομπές αερίων, υγρά & στερεά απόβλητα					
EN16	Συνολικές άμεσες και έμμεσες εκπομπές αερίων θερμοκηπίου με βάση το βάρος.				
	Επαληθευμένες εκπομπές CO ₂ (ΕΣΚΔΕ/ NAP-EU ETS).				
	1.402	219	382	187	Ktn
	Έμμεσες εκπομπές (ΔΕΗ - 1 kg CO ₂ /KWh).				
	120.432	48.543	198.322	(1)	tn
EN17	Άλλες σχετικές έμμεσες εκπομπές αερίων θερμοκηπίου με βάση το βάρος.				
	Δεν υπολογίζονται συγκεκριμένες εκπομπές από επαγγελματικά ταξίδια, διανομή προϊόντων, μεταφορά υπαλλήλων αλλά γίνονται συστηματικές προσπάθειες μείωσης				
EN18	Πρωτοβουλίες για τη μείωση των εκπομπών αερίων θερμοκηπίου και μειώσεις που επιτεύχθηκαν.				
	Έμμεσες εκπομπές CO ₂ που αποφεύχθηκαν, λόγω ιδιοπαραγόμενης ηλεκτρικής ενέργειας (ΔΕΗ- 1kgCO ₂ /KWh)				
	277.554	0	33.745	(1)	tn
	Αναφορά στο κείμενο § 6.1 & EN3				
EN19	Εκπομπές ουσιών που καταστρέφουν το όζον με βάση το βάρος.				
	HCFCs (χρήση ως ψυκτικό μέσο)				
	0,542	(1)	0,562	(1)	tn
EN20	NO _x , SO _x , και άλλες σημαντικές εκπομπές αερίων, με βάση τον τύπο και το βάρος Αναφορές στο Ευρωπαϊκό Μητρώο PRTR.				
	SO _x				
	3.359	1.988	1.716	1.094	tn
	NO _x				
	2.443	425	570	308,5	tn
	VOC				
	877,41	1217,69	290	(1)	tn
EN21	Συνολικός όγκος υδάτινων αποβλήτων, με βάση την ποιότητα και τον προορισμό.				
	2.368.924	3.249.686	1.120.020	1.300.300	m ³
	Αποδέκτης ανά εγκατάσταση				
	Σαρωνικός	Σαρωνικός	Θερμαϊκός		
	Δείκτης αποβλήτων που εκρέουν κατά τον κύκλο αργού πετρελαίου - καυσίμων				
	0,28	0,7	0,17	1,38	
	Δείκτης αποβλήτων υδρογονάνθρακα που εκρέουν κατά τον κύκλο αργού πετρελαίου - καυσίμων.				
	1,91	5,42	0,97	2,16	



Δείκτες Επίδοσης GRI	BEA	BEE	BEΘ	ΟΚΤΑ	Μονάδες	
EN22	Συνολικό βάρος των αποβλήτων, με βάση τον τύπο και τη μέθοδο διάθεσης Συνολική ποσότητα αποβλήτων (Παραγρ.6.5)	3.072	1.977	4.430	(1)	tn
EN23	Συνολικός αριθμός και όγκος σημαντικών διαρροών.	0	0	0	-	
EN24	Βάρος διακινούμενων, εισαγόμενων, εξαγόμενων ή επεξεργασμένων αποβλήτων, που θεωρούνται επικίνδυνα, και ποσοστό των αποβλήτων που διακινούνται παγκοσμίως.					
	Επικίνδυνα απόβλητα	1.391	1.639	156	(1)	tn
	Ποσοστό επικινδύνων προς το εξωτερικό	3,59	0,02	14,29	(1)	%
EN25	Ταυτότητα, μέγεθος, κατάσταση “προστατευόμενου” και αξία βιοποικιλότητας των υδάτινων μαζών και των σχετικών οικοτόπων που επηρεάζονται σημαντικά από τις απορρίψεις νερού και τις απορροές του Οργανισμού που καταρτίζει τον απολογισμό.					
						Δεν υπάρχουν οικοτόποι που επηρεάζονται από τη λειτουργία των εγκαταστάσεων. Δες EN11 και EN13.
Πτυχή: Προϊόντα και Υπηρεσίες						
EN26	Πρωτοβουλίες για τη μείωση των περιβαλλοντικών επιπτώσεων των προϊόντων και των υπηρεσιών και βαθμός μείωσης των συνεπειών					Διάθεση καθαρότερων καυσίμων (μηδενικού θείου) προσθήκη biodiesel στα καύσιμα, χρήση καθαρότερων καυσίμων ιδιοκατανάλωσης, εφαρμογή Βέλτιστων Διαθέσιμων Τεχνικών κατά την παραγωγική διαδικασία για την παραγωγή προϊόντων φιλικότερων στο περιβάλλον
EN27	Ποσοστό προϊόντων που πωλούνται και τα επιστρεφόμενα υλικά συσκευασίας τους,					Δεν χρησιμοποιούνται υλικά συσκευασίας γιατί η διακίνηση των καυσίμων πραγματοποιείται ανά κατηγορία. με βυτία, πλοία, αγωγούς.

Δείκτες Επίδοσης GRI	BEA	BEE	BEΘ	OKTA	Μονάδες
Πτυχή: Συμμόρφωση					
EN28	Χρηματική αξία των σημαντικών προστίμων και συνολικός αριθμός μη χρηματικών κυρώσεων για τη μη συμμόρφωση με την περιβαλλοντική νομοθεσία και τους κανονισμούς.				Δεν έχουν επιβληθεί σημαντικά πρόστιμα, ούτε έχουν σημειωθεί περιστατικά μη συμμόρφωσης με την περιβαλλοντική νομοθεσία.
EN29	Σημαντικές περιβαλλοντικές επιδράσεις από τη μεταφορά προϊόντων και άλλων αγαθών και υλικών, που χρησιμοποιούνται κατά τις δραστηριότητες του οργανισμού, και τη μετακίνηση των μελών του εργατικού δυναμικού.				<p>Γίνονται προσπάθειες για τη μείωση των εκπομπών από τα επαγγελματικά ταξίδια και τη μεταφορά των υπαλλήλων μέσω της διεξαγωγής τηλεδιασκέψεων και της μεταφοράς στους εργασιακούς χώρους μέσω στόλου λεωφορείων και Μέσων Μαζικής Μεταφοράς, αντιστοίχως.</p> <p>Ο σχεδιασμός για τη μετακίνηση και συγκέντρωση των διοικητικών υπηρεσιών σε νέο κτήριο (ολοκληρώθηκε το 2010), εντός του αστικού ιστού και με σύνδεση με τα περισσότερα ΜΜΜ, εκτιμάται ότι περαιτέρω μειώνει τις ανάγκες για καύσιμα του προσωπικού και κατά συνέπεια τις αέριες εκπομπές από αυτές.</p>
Πτυχή: Γενικά					
EN30	Συνολικές δαπάνες και επενδύσεις για την προστασία του περιβάλλοντος.				Αναφορά στο κείμενο, § 6.9

(1) Κατά την εκτύπωση του απολογισμού τα στοιχεία αυτά δεν ήταν διαθέσιμα λόγω επεξεργασίας.

7. Συστήματα Διαχείρισης – Πρότυπα

Στο πλαίσιο της Πολιτικής Ποιότητας, Ασφάλειας και Περιβάλλοντος ο Όμιλος δεσμεύεται να προμηθεύει προϊόντα και υπηρεσίες απολύτως σύμφωνες ή/και καλύτερες από τις συμφωνημένες προδιαγραφές, να παρέχει πλήρη τεχνικά στοιχεία για την ποιότητα των προϊόντων/υπηρεσιών προς κάθε ενδιαφερόμενο και να προσφέρει στους πελάτες, τους συνεργάτες και στα στελέχη του τη δυνατότητα να αξιολογήσουν και να συμβάλλουν στην περαιτέρω βελτίωση της ποιότητας των προσφερομένων προϊόντων και υπηρεσιών.



Προκειμένου η Πολιτική Ποιότητας, Υγείας, Ασφάλειας και Περιβάλλοντος και οι συνεπαγόμενοι από αυτή στόχοι να υλοποιούνται, ο Όμιλος σχεδίασε και εφαρμόζει Διαχειριστικά Συστήματα Ποιότητας, τα οποία ανταποκρίνονται στις απαιτήσεις των αντίστοιχων διεθνών προτύπων.

Το Σύστημα Διαχείρισης Ποιότητας του διυλιστηρίου Θεσσαλονίκης (και των εγκαταστάσεων της ΕΚΟ) είναι πιστοποιημένο, ως προς το πρότυπο ISO 9001, από το 2000, ενώ κατά το 2009 ολοκληρώθηκε η πιστοποίησή του και ως προς το πρότυπο OHSAS 18001.

Το διυλιστήριο της Ελευσίνας είναι το πρώτο Ελληνικό διυλιστήριο που πιστοποιήθηκε για την εφαρμογή Συστήματος Περιβαλλοντικής Διαχείρισης (EMAS) ενώ παράλληλα είναι πιστοποιημένο και ως προς τα πρότυπα ISO 9001 και OHSAS 18001, από το 2006.

Το διυλιστήριο Ασπροπύργου έχει αναπτύξει και εφαρμόζει το περιβαλλοντικό σύστημα διαχείρισης EMAS και σύστημα διαχείρισης υγείας και ασφάλειας OHSAS 18001, με στόχο την πιστοποίηση.

Επίσης, τα χημικά εργαστήρια των τριών διυλιστηρίων είναι διαπιστευμένα ως προς το πρότυπο ISO 17025, ως επίσημη αναγνώριση της τεχνικής επάρκειας και της αξιοπιστίας τους, για πλήθος χημικών αναλύσεων, οι οποίες απαιτούνται κατά τον έλεγχο και την παρακολούθηση της παραγωγής των προϊόντων.

Η ΕΚΟ ΑΒΕΕ επαναπιστοποιήθηκε το 2009 σύμφωνα με τις νέες εκδόσεις των προτύπων EN ISO 9001 και OHSAS 18001. Πιο συγκεκριμένα οι παρακάτω δραστηριότητες της ΕΚΟ είναι πιστοποιημένες ως προς:

- EN ISO 9001 οι δραστηριότητες εμπορίας λιπαντικών και εμπορίας αεροπορικών καυσίμων σε 18 σταθμούς ανεφοδιασμού καυσίμων σε ισάριθμα αεροδρόμια,
- OHSAS 18001 & ISO 14001 οι δραστηριότητες των λιπαντικών, καυσίμων και χημικών στις εγκαταστάσεις Σκαρμαγκά, Ελευσίνας & Ασπροπύργου, και αεροπορικών καυσίμων σε 18 αεροδρόμια,
- EN ISO 9001 η λειτουργία πρατηρίων υγρών καυσίμων της θυγατρικής ΕΚΟ ΚΑΛΥΨΩ (ΣΕΑ Ασπροπύργου).

Προς την κατεύθυνση της συνεχούς βελτίωσης των προϊόντων και των παρεχόμενων υπηρεσιών γίνονται σημαντικές επενδύσεις.

Επιπλέον, η τυποποίηση και συστηματοποίηση των καθημερινών ενεργειών συμβάλλουν αποτελεσματικά στη διασφάλιση και παρακολούθηση του επιπέδου ποιότητας και ασφαλούς λειτουργίας, στην πρόληψη αστοχιών, στον εντοπισμό σημείων προς βελτίωση, στην αριστοποίηση της προσπάθειας της εταιρείας να εξυπηρετεί πλήρως τον καταναλωτή και τελικά στην αύξηση του αριθμού των ικανοποιημένων πελατών.

Κάθε χρόνο ο Όμιλος δέχεται επιθεωρήσεις από τους Φορείς Πιστοποίησης με σκοπό την συνεχή ανανέωση των Πιστοποιητικών αλλά και την εξέλιξη των Συστημάτων Διαχείρισης. Επιπλέον, δέχεται επιθεωρήσεις από πελάτες και συνεργάτες με εξαιρετικά αποτελέσματα, αποδεικνύοντας έμπρακτα τη δέσμευση στην υψηλή ποιότητα και τη συνεχή βελτίωση.

Αξίζει να αναφερθεί ότι τόσο για τον κλάδο των Λιπαντικών όσο και για τον κλάδο των Αεροπορικών Πωλήσεων, οι ειδικές επιθεωρήσεις που διενεργούνται από συνεργάτες και πελάτες, όπως η ExxonMobil και η IATA, διακρίνονται τόσο για την αυστηρότητα των

απαιτήσεων τους σε επίπεδο συμμόρφωσης με οδηγίες και προδιαγραφές όσο και για το επίπεδο γνώσης, κατάρτισης και εμπειρίας των επιθεωρητών.

Ειδικά για την εμπορική εταιρεία του ομίλου ΕΚΟ ΑΒΕΕ, ο βασικός άξονας της αναπτυξιακής πολιτικής, της εταιρικής διοίκησης που ασκεί, αλλά και της κοινωνικής της υπευθυνότητας είναι η προσήλωση στην ποιότητα των προϊόντων και των παρεχόμενων υπηρεσιών, στη μείωση των κινδύνων κατά την εργασία, στην πρόληψη των ατυχημάτων, στην προστασία της υγείας του προσωπικού, στην ασφαλή εργασία και στην προστασία του περιβάλλοντος.

Στο πλαίσιο αυτό η ΕΚΟ ΑΒΕΕ θέσπισε και δεσμεύεται να ακολουθεί Πολιτική Ποιότητας, Ασφάλειας και Περιβάλλοντος. Βασικοί άξονες της Πολιτικής αυτής είναι η επιθυμία και η πρόθεση της εταιρείας να συμβάλλει στην ικανοποίηση των πελατών, των συνεργατών και των εργαζομένων της, ο σεβασμός προς το καταναλωτικό κοινό και το κοινωνικό σύνολο γενικότερα και η καλλιέργεια πνεύματος αμοιβαίας εμπιστοσύνης.

Ο επόμενος στόχος είναι η εναρμόνιση και των υπολοίπων εγκαταστάσεων στις απαιτήσεις των Πιστοποιημένων Συστημάτων Διαχείρισης.

8. Συμμετοχή σε Κοινές Δράσεις με Ομοειδείς Εταιρείες & άλλους Φορείς



Το 2009 η ΕΛΛΗΝΙΚΑ ΠΕΤΡΕΛΑΙΑ:

- Διοργάνωσε στις 14 Δεκεμβρίου, στην πόλη της Ελευσίνας, την 29η Σύσκεψη Συνεργασίας Ελληνικών Διυλιστηρίων, σε θέματα Υγιεινής, Ασφάλειας και Περιβάλλοντος. Στη σύσκεψη, η οποία πραγματοποιήθηκε με μεγάλη επιτυχία, συμμετείχαν εκπρόσωποι φορέων, υπουργείων, ερευνητικών και ακαδημαϊκών ιδρυμάτων και των ελληνικών διυλιστηρίων, ενώ το πρόγραμμα περιελάμβανε εισηγήσεις πάνω σε θέματα διαχείρισης ασφάλειας και περιβάλλοντος των διυλιστηρίων.
- Συμμετείχε ενεργά στο 2ο Διεθνές Συνέδριο «on Environmental Management, Engineering, Planning and Economics (CEMEPE)», που διεξήχθη τον Ιούνιο στην Ελλάδα, με παρουσίαση της μονάδας βιοεξυγίανσης της ελαιώδους λάσπης του διυλιστηρίου της Θεσσαλονίκης (τίτλος παρουσίασης: Biotreatment of oil refinery sludge).
- Προώθησε τις θέσεις της, που αφορούσαν τροποποιήσεις οδηγιών ή νέες οδηγίες και γενικότερα θέματα για το περιβάλλον, την υγεία και την ασφάλεια, μέσω της μόνιμης ελληνικής αντιπροσωπείας στην Ευρωπαϊκή Επιτροπή, του Οργανισμού Ευρωπαϊκών Διυλιστηρίων για το Περιβάλλον, την Υγιεινή και Ασφάλεια (CONCAWE) και της Ευρωπαϊκής Ένωσης Βιομηχανιών Πετρελαιοειδών (EUROPIA), όπου η ΕΛΛΗΝΙΚΑ ΠΕΤΡΕΛΑΙΑ είναι μέλος.

Πέραν των παραπάνω ο Όμιλος ΕΛΛΗΝΙΚΑ ΠΕΤΡΕΛΑΙΑ:

- Προωθεί τις εταιρικές και ελληνικές θέσεις για σημαντικά θέματα, όπως ο Ευρωπαϊκός Κανονισμός REACH, η Εμπορία Διοξειδίου του Άνθρακα κ.ά. συμμετέχοντας σε ομάδες εργασίας της Ευρωπαϊκής Ένωσης της Πετρελαιοβιομηχανίας (EUROPIA). Σημειώνεται ότι η ΕΛΛΗΝΙΚΑ ΠΕΤΡΕΛΑΙΑ είναι μέλος στο Διοικητικό Συμβούλιο της EUROPIA.
- Συμμετέχει στην αρμόδια επιτροπή του ΟΗΕ για την κλιματική αλλαγή, στις αρμόδιες ομάδες εργασίας για τις Βέλτιστες Διαθέσιμες Τεχνικές (BATs), στη διυπουργική επιτροπή για το διοξείδιο του άνθρακα και την σχετική ευρωπαϊκή οδηγία.
- Στη χάραξη της περιβαλλοντικής πολιτικής και στρατηγικής του Ομίλου ΕΛΛΗΝΙΚΑ ΠΕΤΡΕΛΑΙΑ, κάθε έργο και πρόταση αξιολογείται προκαταβολικά, με στόχο την έγκαιρη αντιμετώπιση των όποιων αρνητικών για το περιβάλλον επιπτώσεων. Σε αυτό το πλαίσιο, ο Όμιλος λειτουργεί και επενδύει με βάση την αρχή της βιώσιμης ανάπτυξης προς όφελος της κοινωνίας και του περιβάλλοντος.



9. Συνοπτική Οικονομική Απόδοση

ΑΠΟΔΟΣΗ

9.1 Οικονομικοί πίνακες και δείκτες λειτουργίας

Ανάλυση συγκρίσιμων κερδών EBITDA * ανά τομέα δραστηριότητας

ΔΡΑΣΤΗΡΙΟΤΗΤΑ	2008 (εκατ. €)	2009 (εκατ. €)	Δ
Διύλιση	374	269	-28%
Εμπορία	70	92	33%
Χημικά	26	20	-21%
Λοιπά	-11	-20	-
Σύνολο Ομίλου	459	362	-21%

* Σημείωση: Αναπροσαρμοσμένα για τις επιπτώσεις από την αποτίμηση των αποθεμάτων καθώς και των μη λειτουργικών αποτελεσμάτων

Κύρια χρηματοοικονομικά στοιχεία 2008-2009

	2008 (εκατ. €)	2009 (εκατ. €)
Κύρια Αποτελέσματα Χρήσης		
Πωλήσεις	9.953	6.757
EBITDA	195	390
Συγκρίσιμο EBITDA *	459	362
Καθαρά Κέρδη	12	175
Συγκρίσιμα Καθαρά Κέρδη *	204	150
Καθαρά Κέρδη ανά μετοχή (€)	0,04	0,57
Συγκρίσιμα Καθαρά Κέρδη ανά μετοχή (€) *	0,67	0,49
Μέρισμα ανά μετοχή (€)	0,45	0,45
Κύρια Στοιχεία Ισολογισμού τέλους έτους		
Απασχολούμενα Κεφάλαια	3.023	3.927
Καθαρός Δανεισμός	549	1.419
Δανειακή Μόχλευση	18%	36%

* Σημείωση: Αναπροσαρμοσμένα για τις επιπτώσεις από την αποτίμηση των αποθεμάτων καθώς και των μη λειτουργικών αποτελεσμάτων

Κύριοι Χρηματοοικονομικοί Δείκτες (σε εκατ. ευρώ)

	2007	2008	2009
Κύκλος Εργασιών	8.538,0	10.131,0	6.756,6
Κέρδη εκμετάλλευσης	477,3	113,1	261,2
Κέρδη προ φόρων	488,6	16,9	242,4
Λειτουργικές χρηματοροές	372,1	632,5	291,6
Πάγιες επενδύσεις και εξαγορές	195,0	337,6	613,9
Ίδια Κεφάλαια	2.580,5	2.473,7	2.508,5
Μέσα Απασχολ. Κεφάλαια	3.499,3	3.355,0	3.540,0
Σύνολο Ενεργητικού	5.058,9	5.146,0	5.763,2

Κύριοι Επιχειρησιακοί Δείκτες

εντός Ελλάδας	2007	2008	2009
Παραγωγή διυλιστηρίων (σε χιλ. τόνους)	14.463	14.897	13.833
Πωλήσεις διυλιστηρίων (σε χιλ. τόνους)	17.130	16.997	15.885
Πωλήσεις εμπορίας (σε χιλ. τόνους)	5.236	4.911	4.787
Πωλήσεις πετροχημικών (σε χιλ. τόνους)	430	388	407
Αριθμός εργαζομένων στον Όμιλο	3.427	3.477	3.711

Η ΕΛΛΗΝΙΚΑ ΠΕΤΡΕΛΑΙΑ Α.Ε. στο Χ.Α.

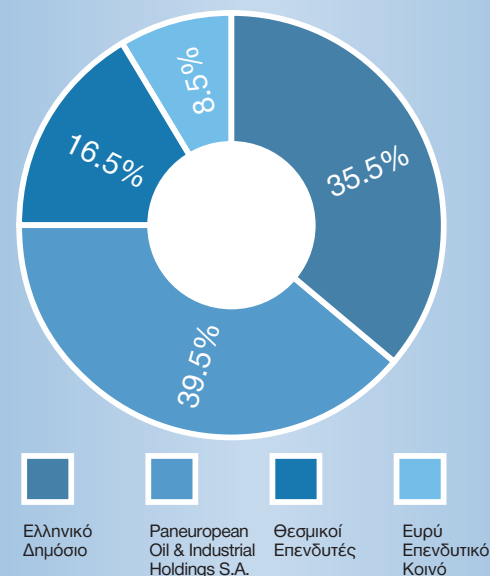

Μετοχική σύνθεση

Οι μέτοχοι (φυσικά ή νομικά πρόσωπα) που κατέχουν, άμεσα ή έμμεσα, ποσοστό μεγαλύτερο από 5% του συνολικού αριθμού των μετοχών της εταιρείας απεικονίζονται παρακάτω:

31/12/2009

Ελληνικό Δημόσιο	35,5%
Pan-European Oil & Industrial Holdings S.A.	39.5%
Θεσμικοί Επενδυτές	16,5%
Ευρύ Επενδυτικό Κοινό	8,5%

Με κέρδη σε ποσοστό 22,9% έκλεισε το 2009 για το Ελληνικό χρηματιστήριο, μετά από ένα ιδιαίτερα αρνητικό 2008, καθώς οι απώλειες που σημειώθηκαν ξεπέρασαν τα κέρδη ολόκληρης της προηγούμενης πενταετίας. Η χρηματιστηριακή αγορά στο μεγαλύτερο διάστημα του 2009 συντονίστηκε με την ανοδική κίνηση των διεθνών αγορών, οι οποίες προεξόφλησαν το τέλος της ύφεσης, ενώ προς το τέλος του 2009 κινήθηκε με βάση τις εγχώριες εξελίξεις που αφορούσαν τα δημοσιονομικά προβλήματα της ελληνικής οικονομίας και που αποτυπώθηκαν στην αγορά των ομολόγων, μετά τις υποβαθμίσεις της ελληνικής οικονομίας από τους διεθνείς οίκους πιστοληπτικής αξιολόγησης.

Η τιμή της μετοχής, παρουσίασε σημαντική άνοδο, υπεραποδίδοντας του Γενικού Δείκτη, καθώς στο τέλος του 2009 η μετοχή έκλεισε στα € 7,81, παρουσιάζοντας αύξηση της τάξης του 44,6% σε σχέση με τις 31 Δεκεμβρίου 2008. Σημειώνεται ότι η μέση τιμή του έτους 2009 διαμορφώθηκε στα € 7,17, μειωμένη κατά 15% σε ετήσια βάση.

Ο μέσος όγκος συναλλαγών το 2009 μειώθηκε κατά 29%, σε ετήσια βάση, στις 168 χιλιάδες τεμάχια ημερησίως, ενώ η μέση ημερήσια αξία συναλλαγών υποχώρησε κατά 39% φθάνοντας τα € 1,20 εκατομμύρια.

Κατά την διάρκεια του έτους η μέγιστη τιμή της μετοχής ήταν € 8,74 στις 08.10.2009 και η ελάχιστη τιμή € 5,00 στις 19.01.2009.

Στις 31.12.2009 τα μέλη του Διοικητικού Συμβουλίου της εταιρείας κατείχαν συνολικά 7.807 μετοχές.

Διάγραμμα πορείας μετοχής της ΕΛΛΗΝΙΚΑ ΠΕΤΡΕΛΑΙΑ ΑΕ.

Στο διάγραμμα 9.2 απεικονίζονται οι τιμές κλεισίματος στο τέλος κάθε μήνα και ο μέσος ημερήσιος όγκος συναλλαγών ανά μήνα σε μετοχές της εταιρείας, για τα έτη 2008 και 2009.

Διάγραμμα 9.2

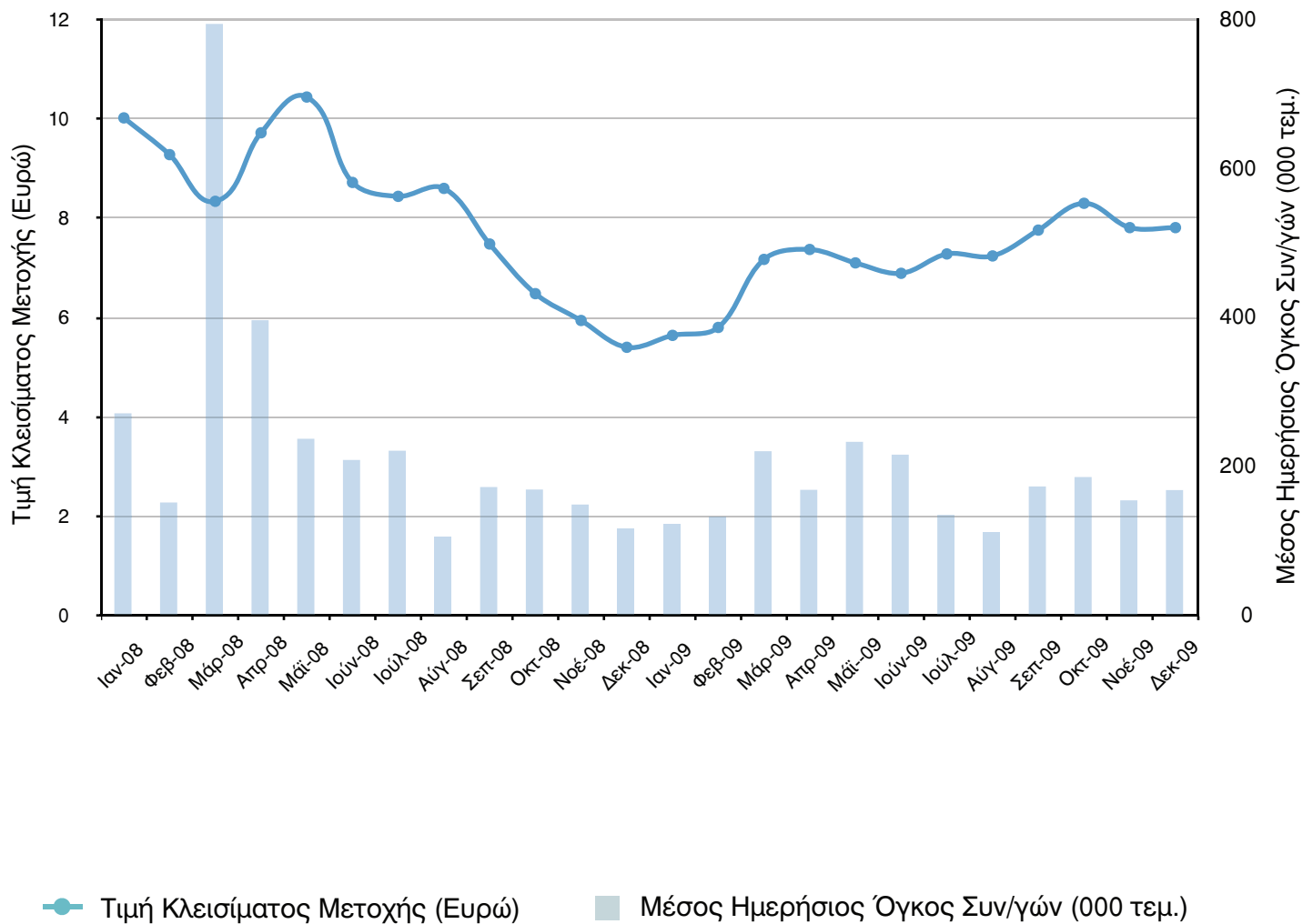

Συγκριτική απόδοση μετοχής της ΕΛΛΗΝΙΚΑ ΠΕΤΡΕΛΑΙΑ ΑΕ και του Γενικού Δείκτη Χ.Α.

Το διάγραμμα 9.3 παρουσιάζει τις αποδόσεις της μετοχής ΕΛΛΗΝΙΚΑ ΠΕΤΡΕΛΑΙΑ και του Γενικού Δείκτη Χ. Α. κατά την περίοδο Ιανουάριος 2008 - Δεκέμβριος 2009.

Διάγραμμα 9.3

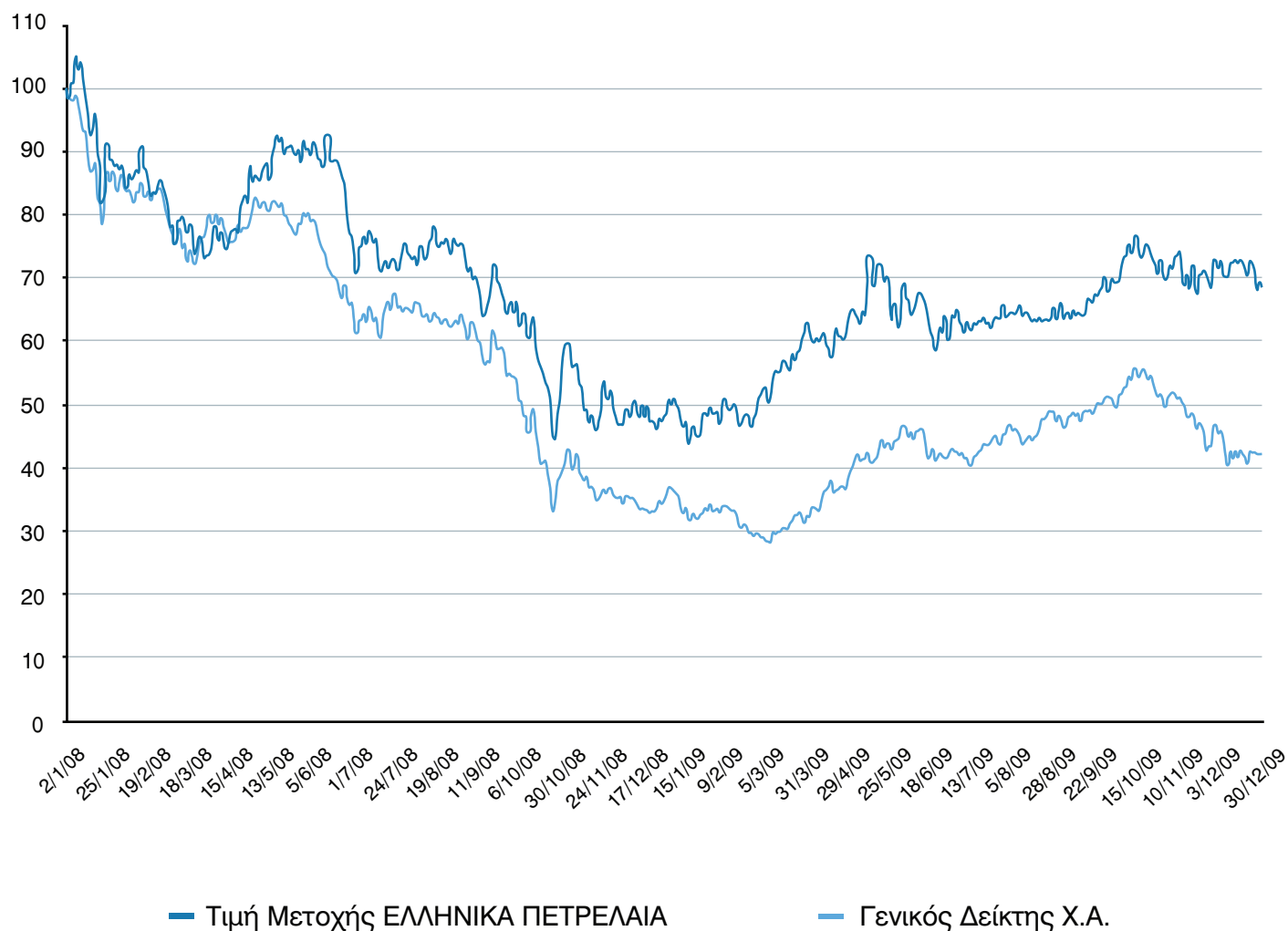

9.2 Κοινωνικό προϊόν

Ο Όμιλος ΕΛΛΗΝΙΚΑ ΠΕΤΡΕΛΑΙΑ προσδιορίζει ετησίως (με βάση τις αρχές και αξίες του, τη στρατηγική του, τις δραστηριότητές του, τη γειννίαση και το κοινωνικό σύνολο) ποια είναι τα "ενδιαφερόμενα μέρη" (κοινωνικοί μέτοχοι ή stakeholders) με τα οποία συνδιαλέγεται, επικοινωνεί ή συνεργάζεται ή έχουν άμεσο και έμμεσο ενδιαφέρον από τη λειτουργία του.

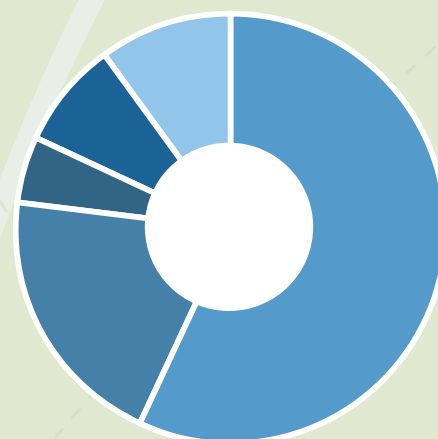

Διάγραμμα 9.4:
Κατανομή Κοινωνικού Προϊόντος

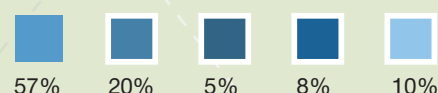

Τα ενδιαφερόμενα μέρη είναι:

- Οι μέτοχοι / επενδυτές
- Οι πελάτες
- Οι εργαζόμενοι
- Οι προμηθευτές
- Η κοινωνία
- ΜΜΕ, ΜΚΟ
- Κλαδικές οργανώσεις, σύνδεσμοι, κα.

Η στρατηγική και όλες οι δράσεις του Ομίλου στοχεύουν στη δημιουργία σχέσεων με τα παραπάνω ενδιαφερόμενα μέρη, ώστε ο Όμιλος να μπορεί να ανταποκρίνεται στις ανάγκες και τις προσδοκίες τους, να ελαχιστοποιεί τους κινδύνους για την εικόνα του και τη λειτουργία του και να αξιοποιεί τα ανταγωνιστικά πλεονεκτήματα που δημιουργούν αυτές οι συνέργειες.

Στην ΕΛΛΗΝΙΚΑ ΠΕΤΡΕΛΑΙΑ, ως κοινωνικό προϊόν ορίζεται η οικονομική προσφορά της προς τα κύρια ενδιαφερόμενα μέρη, δηλαδή προς το ευρύτερο κοινωνικό σύνολο. Ο Όμιλος, στο πλαίσιο της στρατηγικής και της λειτουργίας του, υλοποιεί σημαντικές επενδύσεις και συμβάλλει στη βελτίωση των οικονομικών μεγεθών της χώρας δημιουργώντας, επιπροσθέτως, δευτερογενή και τριτογενή εισοδηματικά αποτελέσματα – μέσω της δημιουργίας νέων δραστηριοτήτων, που αναπτύσσονται παράπλευρα ως προς την κύρια επένδυση. Έτσι, βελτιώνονται οι δεξιότητες των εργαζομένων, αναβαθμίζεται το ανθρώπινο δυναμικό, δημιουργούνται νέες θέσεις εργασίας - μέσω σημαντικών επενδύσεων σε νέα προϊόντα και νέες τεχνολογίες – και διασφαλίζονται πόροι για τους ασφαλιστικούς φορείς και το δημόσιο ταμείο. Επίσης, δημιουργούνται εισοδήματα τα οποία, μέσω των αποταμιεύσεων και της φορολογίας, συμβάλλουν στην αύξηση των εθνικών πόρων.

Κατά το 2009, ο κύκλος εργασιών του Ομίλου ήταν €6.757 εκ. (έναντι €10.131 εκ. το 2008) και διανεμήθηκε κοινωνικό προϊόν αξίας €683 εκ. (έναντι €529 εκ. το 2008). Η κατανομή του κοινωνικού προϊόντος παρουσιάζεται στο διάγραμμα 9.4.

- 57% μισθοί και πρόσθετες παροχές εργαζομένων,
- 20% διανομή μερίσματος,
- 5% αδιάθετα κέρδη και αποθεματικό,
- 8% προς τα πιστωτικά ιδρύματα (π.χ. τόκοι),
- 10% προς το Δημόσιο (φορείς, εισφορές, δασμοί).

9.3 Αντιστοιχία Έκθεσης - Δεικτών GRI - Αρχών UNGC

Στη σύνταξη της παρούσας έκθεσης έχουν ληφθεί υπόψη καταρχήν, οι οδηγίες του GRI και της πρωτοβουλίας του ΟΗΕ για το Οικουμενικό Σύμφωνο, με στόχο τη βελτίωση της επικοινωνίας με όλα τα ενδιαφερόμενα μέρη.

Στους πίνακες 9.5 και 9.6 γίνονται αναφορές στις αρχές του Οικουμενικού Συμφώνου του ΟΗΕ (αντιστοίχιση των 10 αρχών του UNGC με τις αντίστοιχες ενότητες της έκθεσης) και στους δείκτες του Global Reporting Initiative (αντιστοίχιση της έκθεσης με του δείκτες GRI), όπως προκύπτουν από την έκδοση οδηγιών G3 του 2006. Δε γίνεται ιδιαίτερη σημείωση για τη μερική ή την πλήρη κάλυψη των δεικτών. Τα αριθμητικά μεγέθη, όπου αναφέρονται, αντιστοιχούν σε μετρήσεις και καταγραφές με επιστημονικά τεκμηριωμένη μεθοδολογία.

Η παρεχόμενη πληροφόρηση αφορά στις παρακάτω εταιρείες του Ομίλου, που επιλέχθηκαν γιατί αντιπροσωπεύουν τις βασικές και στρατηγικής σημασίας δραστηριότητες του Ομίλου, εντός και εκτός Ελλάδας.

Αποφασίστηκε να μη συμπεριληφθεί η δραστηριότητα της έρευνας και παραγωγής υδρογονανθράκων, γιατί είναι μια δραστηριότητα που εκτελείται από κοινοπρακτικά σχήματα μικρού βελγνεκούς και με μικρό έλεγχο από πλευράς μας. Δεν υπάρχουν άλλοι περιορισμοί, εκτός αν διαφορετικά αναφέρεται στο κείμενο.

Οι παρακάτω εταιρείες περιλαμβάνονται και στους αντίστοιχους απολογισμούς 2006-2008 με, κατά περίπτωση, βελτιώσεις και συνεχή εμπλουτισμό της πληροφόρησης, χωρίς αναθεωρήσεις στοιχείων.

- ΕΛΛΗΝΙΚΑ ΠΕΤΡΕΛΑΙΑ ΑΕ
- ΕΚΟ Α.Β.Ε.Ε.,
με τις θυγατρικές της
- ΕΚΟ BULGARIA EAD
- ΕΚΟ SERBIA AD
- ΕΚΟ GEORGIA LTD
- ΟΚΤΑ AD SKOPJE
- HELLENIC PETROLEUM
CYPRUS LTD
- JUGOPETROL AD KOTOR
- GLOBAL S.A.
- ΝΤΙΑΞΟΝ Α.Β.Ε.Ε.

Πίνακας 9.5: Αντιστοίχιση αρχών του UNGC με τις ενότητες της έκθεσης

ΕΝΟΤΗΤΕΣ ΕΚΘΕΣΗΣ ΒΙΩΣΙΜΗΣ ΑΝΑΠΤΥΞΗΣ		ΑΡΧΕΣ UNGC
2.1	Εταιρική Διακυβέρνηση	10
2.2	Αρχές και Αξίες	10
2.3	GRI & UNGC	
4.	Οι Άνθρωποι μας	1, 3, 4, 6
4.1	Σύστημα διαχείρισης	1, 4
4.3	Ασφάλεια και υγεία στο χώρο εργασίας	1
4.3.1	Πολιτική και Διαχείριση Υ & Α	1, 2
4.3.2	Εκτίμηση και έλεγχος κινδύνων	1
4.3.3	Ασφάλεια λειτουργίας – Διαχείριση αλλαγών	1
4.3.4	Διασφάλιση της υγείας των εργαζομένων	1
4.3.5	Εκπαίδευση σε Υ & Α	1
4.3.6	Επενδύσεις σε Υ & Α	1
4.3.7	Στόχοι και δείκτες ατυχημάτων	1
6.	Η Συμβολή μας στο Περιβάλλον	7, 8, 9
6.1	Κατανάλωση ενέργειας & φυσικών πόρων	7, 8, 9
6.2	Εκπομπές αερίων	7, 8, 9
6.3	Ποιότητα της ατμόσφαιρας	7, 8, 9
6.4	Διαχείριση υγρών αποβλήτων	7, 8, 9
6.5	Διαχείριση στερεών αποβλήτων	7, 8, 9
6.7	Κλιματική αλλαγή	7, 8, 9
6.9	Περιβαλλοντικές επενδύσεις	7, 8, 9
6.10	Περιβαλλοντική εκπαίδευση	7, 8, 9
6.11	Περιβαλλοντικοί δείκτες	7, 8, 9
....	Σύμφωνα με την εθνική και ευρωπαϊκή νομοθεσία	5

Πίνακας 9.6: Αντιστοίχιση των δεικτών του GRI με τις ενότητες της παρούσας έκθεσης, του Ετήσιου Απολογισμού 2009 (*) & της Ετήσιας Οικονομικής Έκθεσης Εταιρικής Χρήσης 2009 (**)

ΔΕΙΚΤΕΣ GRI	ΕΝΟΤΗΤΕΣ ΕΚΘΕΣΗΣ ΒΙΩΣΙΜΗΣ ΑΝΑΠΤΥΞΗΣ	ΣΕΛΙΔΕΣ ΕΑ (*) & ΟΕΕΧ (**)	ΣΧΟΛΙΑ
1.1	1	σελ 5, 23-27, 47-61 (*)	
1.2	1, 2.1	σελ 42-48 (**) & σελ 23-27, 47-61 (*)	
2.1	2.1, 12		
2.2	1.1, 9.3	σελ 155-163 (**) σελ 9, 11 (*)	
2.3	1.1-1.2, 9.3	σελ 9-11, 21-22, 68-69 (*)	
2.4	12	σελ 12 (**) & 78-80 (*)	
2.5	1.1, 9.3	σελ 9, 11, 21 (*)	
2.6	2.1, 9.1, διάγραμμα 9.1	σελ 13 (*) & σελ 12 (**)	
2.7	1.1	σελ 9-11, 33, 42-45 (*)	
2.8	1.2, 9.1	29, 37, 39-40, 49, 63-67 (*)	
2.9	1.3, 9.3		Καμία σημαντική αλλαγή.
2.10	2.3		
3.1	1, 9.3,12		
3.2	1, 9.3,12		
3.3	1, 9.3,12		
3.4	12		
3.5	1, 9.2, 9.3		
3.6	9.3		Στην ενότητα 9.3 αναφέρονται και αιτιολογούνται τα όρια του απολογισμού.
3.7	9.3		Στην ενότητα 9.3 αναφέρονται οι εταιρείες του Ομίλου που καλύπτονται από τον απολογισμό και για ποιους λόγους.
3.8	1.1, 9.3		

ΔΕΙΚΤΕΣ GRI	ΕΝΟΤΗΤΕΣ ΕΚΘΕΣΗΣ ΒΙΩΣΙΜΗΣ ΑΝΑΠΤΥΞΗΣ	ΣΕΛΙΔΕΣ ΕΤΗΣΙΟΥ ΑΠΟΛΟΓΙΣΜΟΥ (*)	ΣΧΟΛΙΑ
3.9	4.1-4.2, 4.3.7, 6.1-6.3, 6.11, 9.3		Τα δεδομένα που παρουσιάζονται στην Έκθεση Βιώσιμης Ανάπτυξης είτε έχουν μετρηθεί στα πλαίσια προγράμματος ελέγχου και καταγραφής (συνεχείς και ασυνεχείς μετρήσεις) είτε έχουν εκτιμηθεί με βάση διεθνώς αποδεκτές μεθοδολογίες εκτίμησης. Στην περίπτωση των μετρήσεων ακολουθούνται διεθνή πρότυπα μετρήσεων (ISO, ASTM) ενώ στην περίπτωση των εκτιμήσεων εφαρμόζονται μεθοδολογίες που κατά κύριο λόγο έχουν αναπτυχθεί σε συνεργασία με διεθνείς οργανισμούς (CONCAWE).
3.10	9.3		
3.11	9.3		Δεν υπάρχουν σημαντικές αλλαγές σε πεδία, όρια, μεθόδους, κλπ.
3.12	1, 2, 2.2, 2.3, 6.11, 9.3	σελ 5-7, 10, 22-25, 27, 32, 39, 41 (*) & 175-177 (**)	
3.13	10		
4.1	2.1		
4.2	2.1		
4.3	2.1		
4.4	2.1, 4		Υπάρχουν πολλοί μηχανισμοί που διευκολύνουν την αμφίδρομη επικοινωνία μεταξύ διοίκησης και μετόχων - εργαζομένων. Τέτοιοι μηχανισμοί είναι οι Γενικές συνελεύσεις, το γραφείο μετόχων, οι εκπρόσωποι της μειοψηφίας και των εργαζομένων που μετέχουν στο ΔΣ, καθώς και οι Ενώσεις των εργαζομένων.
4.5	2.1, 4.1		Τα 7 μέλη του ΔΣ διορίζονται από το Δημόσιο, τα 2 μέλη είναι εκπρόσωποι της μειοψηφίας, τα 2 μέλη εκλέγονται από τους εργαζόμενους και τα άλλα 2 μέλη διορίζονται από τη μέτοχο εταιρεία, συνεπώς δεν αμείβονται βάσει στόχων. Το σύστημα αξιολόγησης ανωτέρων και ανωτάτων στελεχών βασίζεται σε KPIs και συνδέει την επίδοση της εταιρείας με τους στόχους των στελεχών σε θέματα όπως η η ΕΚΕ, η ασφάλεια και το περιβάλλον, με συντελεστή βαρύτητας 15%.

ΔΕΙΚΤΕΣ GRI	ΕΝΟΤΗΤΕΣ ΕΚΘΕΣΗΣ ΒΙΩΣΙΜΗΣ ΑΝΑΠΤΥΞΗΣ	ΣΕΛΙΔΕΣ ΕΑ (*) & ΟΕΕΧ (**)	ΣΧΟΛΙΑ
4.6	2.1		Επιπλέον, ο Κώδικας Δεοντολογίας του Ομίλου βρίσκεται στο στάδιο της τελικής έγκρισης και θα καλύπτει και τα θέματα αποφυγής σύγκρουσης συμφερόντων.
4.7	2.1		Για τα μη αιρετά και τα μη διορισμένα μέλη του ΔΣ δεν υπάρχει σήμερα θεσμοθετημένη διαδικασία αλλά γίνεται αξιολόγηση ικανοτήτων, προσόντων και εμπειρίας.
4.8	2.1-2.3		
4.9	2.1, 2.3		Στην ενότητα 2.1 αναφέρονται οι αρμοδιότητες των επιτροπών ανωτέρου επιπέδου που παρακολουθούν & θέματα αειφόρου ανάπτυξης.
4.10	2.1, 4.1		Τα 7 μέλη του ΔΣ διορίζονται από το Δημόσιο αξιολογούνται και ελέγχονται από τις εποπτεύουσες υπηρεσίες του Δημοσίου.
4.11	2.1, 4.3.2		Οι τακτικές έρευνες κοινής γνώμης (ενότητα 3), οι έρευνες ικανοποίησης εργαζομένων (ενότητα 4), η εκτίμηση εν δυνάμει κινδύνων (ενότητα 4.3.2) και οι πολιτικές ποιότητας, περιβάλλοντος και ασφάλειας & υγείας (ενότητα 6) επιβεβαιώνουν την προδραστική προσέγγιση.
4.12	2.3, 6.8, 7, 8		
4.13	2.3, 6.8, 8		
4.14	4, 9.2		
4.15	3, 9.2		Η Δνση Δημοσίων & Εταιρικών Σχέσεων, κάθε χρόνο, προσδιορίζει και αξιολογεί, σύμφωνα με την εταιρική στρατηγική, τους stakeholders.
4.16	3, 4, 9.2, 12		Μέσω της τακτικής ενημέρωσης εργαζομένων και της συμμετοχής εκπροσώπων τους στο ΔΣ, των ερευνών κοινής γνώμης (ενότητα 3), των ερευνών ικανοποίησης εργαζομένων (ενότητα 4) και πελατών και της επικοινωνίας με τους μετόχους. Από τα παραπάνω αναδείχθηκαν η ανάγκη για φιλικά προς το περιβάλλον προϊόντα, ο εκσυγχρονισμός των διυλιστηρίων, η στήριξη των τοπικών κοινωνιών, ο ασφαλής εργασιακός χώρος και ο περιορισμός των περιβαλλοντικών επιπτώσεων.
4.17	3, 4, 9.2		

ΔΕΙΚΤΕΣ GRI	ΕΝΟΤΗΤΕΣ ΕΚΘΕΣΗΣ ΒΙΩΣΙΜΗΣ ΑΝΑΠΤΥΞΗΣ	ΣΕΛΙΔΕΣ ΕΑ (*) & ΟΕΕΧ (**)	ΣΧΟΛΙΑ
ΔΗΜΟΣΙΟΠΟΙΗΣΗ ΤΗΣ ΔΙΟΙΚΗΤΙΚΗΣ ΠΡΑΚΤΙΚΗΣ			Όσο αφορά στις αναλυτικές πληροφορίες σχετικά με την προσέγγιση της Διοίκησης για τα οικονομικά θέματα και πληροφορίες για το μέγεθος του οργανισμού, τη μετοχή και τα πλήρη οικονομικά στοιχεία, επισκεφθήτε την ιστοσελίδα www.helpe.gr , ενότητες Γραφείο Τύπου/ Εταιρικές Εκδόσεις.
EC1	3.1, 3.2, 9.1, 9.2	σελ 47, 62-67 (*)	
EC2	6, 6.1, 6.2, 6.7		
EC3	4		οι παροχές που αναφέρονται στην ενότητα 4 καλύπτονται 100% (αριθμητικά στοιχεία δεν ήταν διαθέσιμα κατά τη σύνταξη της έκθεσης). Δες και LA3.
EC4			Καμία άμεση οικονομική στήριξη από το κράτος.
EC5			Με την παραδοχή ότι το "local minimum" είναι οι εθνικές, συλλογικές και ομοιοπαγγελματικές συμβάσεις εργασίας (ΕΓΣΣΕ), η ΕΛΛΗΝΙΚΑ ΠΕΤΡΕΛΑΙΑ αμείβουν τους εργαζόμενους πέραν και άνω των ΕΓΣΣΕ.
EC6	3 (σελ.27)		Δες δείκτη EC9
EC7	4		Στην κατηγορία senior management εντάσσονται στελέχη με βαθμό μεγαλύτερο του Αναπληρωτή Διευθυντή. Το ποσοστό αυτών των στελεχών από τις τοπικές κοινωνίες είναι περίπου 5%
EC8	3, 4.3.6, 6.9		Στην ιστοσελίδα που αναφέρεται στην ενότητα 11, και στην περιοχή "περί ενέργειας", είναι διαθέσιμη σχετική περιβαλλοντική έκθεση για την αναβάθμιση του διυλιστηρίου.
EC9	3 (σελ. 27)		Κατά το σχεδιασμό νέας επένδυσης λαμβάνεται μέριμνα για τις άμεσες και τις έμμεσες επιπτώσεις. Για παράδειγμα στο έργο "Εκσυγχρονισμός και Αναβάθμιση των Διυλιστηρίων" προβλέπεται αύξηση θέσεων εργασίας, τοπικά, καθώς και υποστήριξη της τοπικής αγοράς.
ΔΗΜΟΣΙΟΠΟΙΗΣΗ ΤΗΣ ΔΙΟΙΚΗΤΙΚΗΣ ΠΡΑΚΤΙΚΗΣ			
	6 (σελ. 63)		
EN1	6.11		
EN2	6.11		

ΔΕΙΚΤΕΣ GRI	ΕΝΟΤΗΤΕΣ ΕΚΘΕΣΗΣ ΒΙΩΣΙΜΗΣ ΑΝΑΠΤΥΞΗΣ	ΣΕΛΙΔΕΣ ΕΑ (*) & ΟΕΕΧ (**)	ΣΧΟΛΙΑ
EN3	6.11		
EN4	6.11		
EN7*	6.1, 6.11		
EN8	6.11		
EN9	6.11		Δεν υπάρχουν σημαντικά επηρεαζόμενες πηγές
EN10	6.1, 6.11		
EN11	6.6, 6.11		
EN12	6.6, 6.11		Βάσει των EN 11, 13 & 15 δεν υπάρχουν σημαντικές επιπτώσεις. Όλες οι δραστηριότητες του Ομίλου διεξάγονται σε κωροθετημένες βιομηχανικές ζώνες.
EN13	6.6, 6.11		
EN14	6.6, 6.11		Δες EN12.
EN15	6.6, 6.11		
EN16	6, 6.1-6.3, 6.11		
EN17*	6, 6.1-6.3, 6.11		Δεν υπολογίζονται συγκεκριμένες εκπομπές από τα επαγγελματικά ταξίδια, τη διανομή των προϊόντων, τη μεταφορά των υπαλλήλων αλλά γίνονται συνεχείς προσπάθειες μείωσης.
EN18	6, 6.1, 6.11		
EN19*	6.11		
EN20	6.2-6.3, 6.11		
EN21	6.4, 6.11		
EN22*	6.4, 6.11		
EN23	6.11		
EN24	6.11		
EN25	6.11		

ΔΕΙΚΤΕΣ GRI	ΕΝΟΤΗΤΕΣ ΕΚΘΕΣΗΣ ΒΙΩΣΙΜΗΣ ΑΝΑΠΤΥΞΗΣ	ΣΕΛΙΔΕΣ ΕΑ (*) & ΟΕΕΧ (**)	ΣΧΟΛΙΑ
EN26*	6.11		
EN27	6.5, 6.11		
EN28	6.11		
EN29*	6.11		
EN30*	6.9, 6.11		
ΔΗΜΟΣΙΟΠΟΙΗΣΗ ΤΗΣ ΔΙΟΙΚΗΤΙΚΗΣ ΠΡΑΚΤΙΚΗΣ			
	4 (σελ. 35)		
LA1	4		
LA2	Διάγραμμα 4.4		
LA3	4		Οι παρακάτω παροχές δεν ισχύουν για εργαζόμενους που απασχολούνται με σύμβαση εργασίας ορισμένου χρόνου: δάνεια, πρόσθετη ασφάλιση, υποτροφίες και οικονομική ενίσχυση κατά τη διάρκεια του σχολείου προς τα τέκνα των.
LA4	4		100%
LA5			Αναφέρεται στον εσωτερικό κανονισμό λειτουργίας που είναι διαθέσιμος σε όλους.
LA6			100% των εργαζομένων σε όλες τις εγκαταστάσεις
LA7	4.3.4, 4.3.7, Διαγράμματα 4.13-4.21		
LA8	4		Οργάνωση διαλέξεων – συζητήσεων στην Αθήνα και στη Θεσσαλονίκη, με θέμα “Γονείς & Παιδιά: σχέσεις αμφίδρομες και καθοριστικές” και διάλεξη με σκοπό την ενημέρωση για την προστασία από τον καρκίνο του μαστού. Επίσης ενημερωτικά emails σχετικά με ιατρικά θέματα, εκπαιδεύσεις ασφαλείας για MSDS, διαχείριση χημικών, μετακίνηση βαρών και έντυπο με ασκήσεις για τον αυχένα. Δωρεάν επίσης check up & αφίσες για τη νέα γρίπη.
LA9			Θέματα Υ & Α, συμφωνημένα στις συλλογικές Συμβάσεις με τα σωματεία, αναφέρονται στον εσωτερικό κανονισμό λειτουργίας που είναι διαθέσιμος στο intranet.
LA10	4.2, 4.3.5, 6.10		

ΔΕΙΚΤΕΣ GRI	ΕΝΟΤΗΤΕΣ ΕΚΘΕΣΗΣ ΒΙΩΣΙΜΗΣ ΑΝΑΠΤΥΞΗΣ	ΣΕΛΙΔΕΣ ΕΑ (*) & ΟΕΕΧ (**)	ΣΧΟΛΙΑ
LA11	4.2 (σελ.43)		Εκπαίδευση στελεχών σε θέματα Διαχείρισης Έργων, Διοικητικής Ικανότητας, Ασφάλειας, Εμπορικών και Οικονομικών Θεμάτων
LA12	4.1		100%
LA13	2.1, 4, 4.1		Γυναίκες στο senior management: περίπου 10%. Σχέση εκτελεστ. / μη εκτελεστ. μελών ΔΣ: 3/10
LA14	4.1		Με βάση την αρχή της ισότητας των φύλων δεν υπάρχουν διακρίσεις ούτε οικονομικές διαφοροποιήσεις.
ΔΗΜΟΣΙΟΠΟΙΗΣΗ ΤΗΣ ΔΙΟΙΚΗΤΙΚΗΣ ΠΡΑΚΤΙΚΗΣ 4.1 (σελ.40)			
HR1-3			Δεν έχουν αναφερθεί ή καταγραφεί ούτε διαπιστωθεί περιπτώσεις παραβίασης των ανθρωπίνων δικαιωμάτων και συνεπώς δεν έχουν γίνει ανάλογες δράσεις.
HR4			Η Δνση Ανθρώπινου Δυναμικού παρακολουθεί τέτοια φαινόμενα και δρα αναλόγως σε συνεργασία με εκπροσώπους των σωματείων. Μηδενικές αναφορές κατά το 2009.
HR5			Η Δνση Ανθρώπινου Δυναμικού παρακολουθεί τέτοια φαινόμενα και δρα αναλόγως σε συνεργασία με εκπροσώπους των σωματείων. Μηδενικές αναφορές κατά το 2009.
HR6			Η Δνση Ανθρώπινου Δυναμικού παρακολουθεί τέτοια φαινόμενα και δρα αναλόγως σε συνεργασία με εκπροσώπους των σωματείων. Μηδενικές αναφορές κατά το 2009.
HR7			Η Δνση Ανθρώπινου Δυναμικού παρακολουθεί τέτοια φαινόμενα και δρα αναλόγως σε συνεργασία με εκπροσώπους των σωματείων. Μηδενικές αναφορές κατά το 2009.
HR8			Το μόνιμο προσωπικό του Ομίλου εκπαιδεύεται σχετικά κατά την πρόσληψή του. Για το προσωπικό φύλαξης που ανήκει σε άλλες εταιρείες, θα απαιτηθεί, μέσω των σχετικών συμβάσεων συνεργασίας, η εκπαίδευση του προσωπικού τους σε θέματα ανθρωπίνων δικαιωμάτων, από το 2011.



ΔΕΙΚΤΕΣ GRI	ΕΝΟΤΗΤΕΣ ΕΚΘΕΣΗΣ ΒΙΩΣΙΜΗΣ ΑΝΑΠΤΥΞΗΣ	ΣΕΛΙΔΕΣ ΕΑ (*) & ΟΕΕΧ (**)	ΣΧΟΛΙΑ
HR9			Κανένα περιστατικό παραβίασης δικαιωμάτων δεν έχει αναφερθεί ή διαπιστωθεί.
ΔΗΜΟΣΙΟΠΟΙΗΣΗ ΤΗΣ ΔΙΟΙΚΗΤΙΚΗΣ ΠΡΑΚΤΙΚΗΣ 3 (σελ. 27)			
SO1			Στο business plan κάθε επένδυσης προβλέπεται η μελέτη των άμεσων και των έμμεσων επιπτώσεων στην τοπική κοινωνία.
SO2			Καμία σχετική αναφορά ή έλεγχος. Υπάρχει συνεργασία με την Ernst & Young για την αξιολόγηση των κινδύνων των μονάδων συμπεριλαμβανομένων των κινδύνων απάτης και διαφθοράς.
SO3			Ενημέρωση των εργαζομένων (100%) για τη δέσμευση του Ομίλου στις αρχές του UNGC, την εταιρική πολιτική και τις αξίες.
SO4			Δεν προγραμματίστηκαν δράσεις το 2009 γιατί σε καμία επιτροπή (βλέπε ενότητα 2.1) ή ΔΣ ή εκπροσώπους σωματείων δεν αναφέρθηκαν σχετικά περιστατικά. Πάντως, προβλέπονται σχετικά διοικητικά και ποινικά μέτρα.
SO5	2.3, 8		Ο Όμιλος συμμετέχει σε επιχειρηματικές και κλαδικές ενώσεις και ο Διευθύνων Σύμβουλος είναι μέλος ΔΣ στο ΣΕΒ και αντιπρόεδρος του Συμβουλίου Βιώσιμης Ανάπτυξης του ΣΕΒ (που δημιουργήθηκε το 2008 για να συμβάλει στην προώθηση της βιώσιμης ανάπτυξης στην ελληνική επιχειρηματική πραγματικότητα και να δημιουργήσει ένα πλαίσιο διαλόγου μεταξύ επιχειρήσεων, πολιτείας και κοινωνίας).
SO6			Μηδενική συνεισφορά.
SO7			Πρόστιμο € 14 εκ. από την Επιτροπή Ανταγωνισμού Κύπρου σε βάρος της θυγατρικής HELLENIC PETROLEUM CYPRUS που έχει προσβληθεί και δεν έχει τελεσιδικήσει.
SO8	6.11 (δείκτης EN28)		Πρόστιμο € 14 εκ. από την Επιτροπή Ανταγωνισμού Κύπρου σε βάρος της θυγατρικής HELLENIC PETROLEUM CYPRUS, που έχει προσβληθεί και δεν έχει τελεσιδικήσει.

ΔΕΙΚΤΕΣ GRI	ΕΝΟΤΗΤΕΣ ΕΚΘΕΣΗΣ ΒΙΩΣΙΜΗΣ ΑΝΑΠΤΥΞΗΣ	ΣΕΛΙΔΕΣ ΕΑ (*) & ΟΕΕΧ (**)	ΣΧΟΛΙΑ
ΔΗΜΟΣΙΟΠΟΙΗΣΗ ΤΗΣ ΔΙΟΙΚΗΤΙΚΗΣ ΠΡΑΚΤΙΚΗΣ 7 (σελ. 88-89)			
PR1	4.3.1 - 4.3.3		
PR2			Καμία περίπτωση μη συμμόρφωσης.
PR3			Τα είδη προϊόντων που, βάσει προδιαγραφών, υπόκεινται σε απαιτήσεις σήμανσης (ετικέτες) είναι τα λιπαντικά και τα χημικά (όπως τα αντιψυκτικά) για την προστασία των αυτοκινήτων. Κατά το 2009, αυτά τα είδη αντιπροσώπευαν το 10% των πωλήσεων. Τα διάφορα είδη λιπαντικών είναι χαμηλής αστάθειας προϊόντα και δεν είναι ταξινομημένα κατά επικινδυνότητα. Οι ετικέτες και οι οδηγίες ασφάλειας τεκμηριώνουν την αξιολόγηση ασφάλειας του προϊόντος, και ενημερώνουν για τη σωστή χρήση, τις προδιαγραφές και το σωστό χειρισμό από πλευράς υγείας και περιβάλλοντος. Για τα λιπαντικά δεν είναι απαραίτητη η αναγραφή της διάρκειας ζωής του προϊόντος ενώ η προτεινόμενη περιβαλλοντική διαχείρισή του αναφέρεται στην ετικέτα.
PR4			Καμία περίπτωση μη συμμόρφωσης. Καμία καταγραφή από πλευράς Δνσης Νομικών Υπηρεσιών του Ομίλου.
PR5			Καμία περίπτωση μη συμμόρφωσης.
PR6			Όλες οι ενέργειες που αφορούν στην προώθηση και διαφήμιση είναι σύμφωνες με τους κώδικες δεοντολογίας της Ένωσης Διαφημιστικών Εταιρειών και του Συνδέσμου Ελλήνων Διαφημιζομένων. Όλο το προσωπικό της εμπορίας είναι εκπαιδευμένο να γνωρίζει τις σχετικές νομοθετικές ρυθμίσεις και πρακτικές προκειμένου να διαμορφώσει τις διαφημιστικές καμπάνιες και τις προωθητικές ενέργειες.
PR7			Καμία περίπτωση μη συμμόρφωσης.
PR8			Καμία καταγγελία.
PR9			Κανένα πρόστιμο, καμία μη συμμόρφωση.

(*) Ο αναγνώστης μπορεί να δει τον ΕΑ (Ετήσιο Απολογισμό) του 2009 στην ηλεκτρονική διεύθυνση:
<http://www.helpe.gr/online/generic.aspx?mid=52&pid=28>

(**) Ο αναγνώστης μπορεί να δει την ΟΕΕΧ (Ετήσια Οικονομική Έκθεση Εταιρικής Χρήσης) του 2009, σύμφωνα με τον Ν3556/2007, άρθρο 4, στην ηλεκτρονική διεύθυνση:
<http://www.helpe.gr/online/generic.aspx?mid=52&pid=28>

10. Επικύρωση Απολογισμού 2009

Ο Όμιλος ανέθεσε, όπως και το προηγούμενο έτος, την αξιολόγηση και την επικύρωση του Απολογισμού Βιώσιμης Ανάπτυξης 2009 στον ανεξάρτητο φορέα DNV (DET NORSKE VERITAS).

Στόχος μας είναι, η διασφάλιση της ακεραιότητας και της αντικειμενικότητας των παρεχόμενων πληροφοριών, να επεκταθεί περαιτέρω τα επόμενα έτη. Παραπλεύρως εμφανίζεται η σχετική δήλωση.

Διάγραμμα: GRI Report Application Levels

		2002 In Accordance	C	C+	B	B+	A	A+
Mandatory	Self Declared			Report Externally Assured				Report Externally Assured
	Third Party Checked							
Optional	GRI Checked							



STATEMENT OF ASSURANCE ON SECTIONS OF SUSTAINABILITY REPORT AND GRI APPLICATION LEVEL CHECK

Introduction

Det Norske Veritas S.A. ('DNV') has been commissioned by the management of Hellenic Petroleum S.A. ('ELPE' or 'the Company') to carry out assurance on data in two sections of ELPE's Sustainability Report 2009 ('the Report') as well as conduct an Application Level Check against the Global Reporting Initiative (GRI) 2006 Sustainability Reporting Guidelines version 3.0.

ELPE is responsible for the collection, analysis, aggregation and presentation of information within the Report. Our responsibility in performing this work is to the management of ELPE only and in accordance with the terms of reference agreed with the Company. The assurance engagement is based on the assumption that the data and information provided to us is complete and true.

Scope of Assurance

The scope of work agreed upon with ELPE includes the following:

- Verification of numerical data as well as statements and claims presented in Chapter 3 (contributions to society), in order to conclude on the reliability of this information;
- Verification of selected numerical data presented in Chapter 6 (environmental performance indicators), in order to conclude on the reliability of this data;
- Confirmation of adherence to the requirements for GRI Application Level "B+".

Limitations

DNV has verified the data as they were found in ELPE's headquarters through the central data management system. The scope did not include on-site visit(s) to any of ELPE's refineries to verify actual data sources, nor consultation or cross-checking with any of the beneficiaries of the social contributions disclosed in the Report.

Of the total amount of ELPE's social contributions in Greece and abroad, DNV has verified EUR 2.4 million pertaining to the donations / social contributions programme in Greece.

Furthermore, wherever an indicator was not verified in Chapters 3 and 6, this has been marked with a green asterisk.

The GRI Application Level Check does not represent DNV's view on the value or quality of the Report and its content. It is a statement on the extent to which the GRI Reporting Framework is applied. Therefore, apart from the data verification specified above under Scope of Assurance, DNV has not professionally assured the quality and content of the Report.

Verification Methodology

DNV is a leading service provider of sustainability solutions, including verification of sustainability reports. Our environmental and social assurance specialists work in over 100 countries. Our assurance engagement was planned and carried out in accordance with the DNV Protocol for Verification of Sustainability Reporting.¹ As part of the verification we have visited ELPE's head-office where we have:

- Examined and reviewed documents, data and other information made available to DNV by ELPE;
- Challenged the statements and claims on community involvement and social contributions made in the Report and performed a sample-based check of monetary figures;
- Assessed the robustness of the environmental data management system, information flow and controls found in ELPE's headquarters.

Conclusions

Within the scope of our engagement, our findings provide confidence that the selected data and information presented in Chapters 3 and 6 of the Report are reliable. The accuracy of statements, claims and monetary figures relating to community involvement and social contributions was found to be well within acceptable limits. The Company has demonstrated a robust and effective environmental numerical data management and reporting system in its headquarters. In our opinion, ELPE's environmental numerical data is presented consistently and fairly.

We confirm that the criteria for GRI Application Level 'B+' as declared by ELPE have been met.

Opportunities for Improvement

The following is an excerpt from the observations and opportunities reported back to the management of ELPE. However, these do not affect our conclusions and they are indeed generally consistent with the management objectives already in place.

To improve future reporting, we recommend that ELPE should:

- Harmonize and catalogue all social payments from different Departments in an integrated system and format;
- Include Thank You Letters from key beneficiaries of social contributions;

¹ www.dnv.com/services/assessment/corporate_responsibility/services_solutions/sustainabilityreporting/order/

- Link different files for environmental data, in order to avoid multiple typing of numbers and data, raising the risk of manual / typing errors;
- Expand external assurance to include:
 - verification of the actual sources of environmental performance data found in ELPE's refineries;
 - verification of all the environmental indicators, statements, claims and information presented in Chapter 6 Environment;
 - verification of other chapters in the Report, containing extensive numerical and qualitative information (e.g. human resources).

Independence

DNV did not provide any services to ELPE that could conflict with the independence of our work. DNV was not involved in the preparation of any statements or data included in the Report except for this statement of assurance and Application Level Check. DNV expressly disclaims any liability or co-responsibility for any decision a person or entity would make based on this statement of assurance.

For Det Norske Veritas S.A., Athens, 21/07/2010

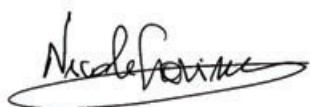

Nicola Charissis
Market Manager for Greece & Cyprus
DNV Business Assurance



Dr Helena Barton
Global Manager, Corporate
Responsibility Services
Det Norske Veritas AS

11. Συντομογραφίες – Γλωσσάρι

Οι παρακάτω επεξηγήσεις παρατίθενται για τη διευκόλυνση του αναγνώστη που δεν είναι εξοικειωμένος με τις συντομογραφίες και τους ειδικούς όρους που αναφέρονται σε αυτόν τον απολογισμό.

ΒΕΑ	Βιομηχανικές Εγκαταστάσεις Ασπροπύργου
ΒΕΕ	Βιομηχανικές Εγκαταστάσεις Ελευσίνας
ΒΕΘ	Βιομηχανικές Εγκαταστάσεις Θεσσαλονίκης
Βιώσιμη Ανάπτυξη	Αύξηση της οικονομικής δραστηριότητας που σέβεται το περιβάλλον και χρησιμοποιεί τους φυσικούς πόρους αρμονικά έτσι ώστε να μην θίγεται η ικανότητα των μελλοντικών γενεών να ανταποκριθεί στις ανάγκες της, (Λεξικό Όρων Γ' ΚΠΣ).
ΕΚΕ	Είναι τα ευρέως χρησιμοποιούμενα αρχικά του όρου "Εταιρική Κοινωνική Ευθύνη". Στην έκθεση όμως αναφέρεται με την έννοια της "Εταιρικής Κοινωνικής Υπευθυνότητας", που συνιστά έναν πλέον δόκιμο και πιο σωστό όρο.
ΕΛΛΗΝΙΚΑ ΠΕΤΡΕΛΑΙΑ	Αναφορά στον Όμιλο ΕΛΛΗΝΙΚΑ ΠΕΤΡΕΛΑΙΑ, εκτός αν αναφέρεται διαφορετικά.
ΕΛΠΕ	ΕΛΛΗΝΙΚΑ ΠΕΤΡΕΛΑΙΑ
ΕΛΟΤ	Ελληνικός Οργανισμός Τυποποίησης
ΕΣΚΔΕ	Εθνικό Σχέδιο Κατανομής Δικαιωμάτων Εκπομπών
Ε.Σ.Υ.Π.Π.	Εσωτερική Υπηρεσία Προστασίας και Πρόληψης (σύμφωνα με το Π.Δ. 95/1999, με θέμα την επίβλεψη της υγείας των εργαζομένων, την τήρηση συνθηκών υγιεινής και τη λήψη μέτρων προστασίας και αποφυγής ατυχημάτων.
Ε.Υ.Α.Ε.	Επιτροπές Υγιεινής και Ασφάλειας της Εργασίας
Κοινωνική Υπευθυνότητα	Βλέπε ΕΚΕ
Οικουμενικό Σύμφωνο (UNGC)	Το Οικουμενικό Σύμφωνο (μια εθελοντική πρωτοβουλία του ΟΗΕ) αποτελεί ένα πλαίσιο για τις επιχειρήσεις, οι οποίες δεσμεύονται να ευθυγραμμίσουν τις λειτουργίες τους και τις στρατηγικές τους με 10 παγκόσμια αποδεδειγμένες αρχές στους τομείς των ανθρωπίνων δικαιωμάτων, των συνθηκών εργασίας, του περιβάλλοντος και της καταπολέμησης της διαφθοράς.

ΣΔΥΑ	Σύστημα Διαχείρισης Υγείας & Ασφάλειας
AIF	All Injury Frequency, περιλαμβάνει όλα τα ατυχήματα (θανατηφόρα, απουσίας, ιατρικής περίθαλψης και περιορισμένης ικανότητας) ανά 1 εκατομμύριο εργατοώρες.
CCPS	Αμερικανικό Ινστιτούτο Χημικό Μηχανικών, Center for Chemical Process Safety
CONCAWE	Ευρωπαϊκός Οργανισμός για την Υγεία, την Ασφάλεια και το Περιβάλλον στον κλάδο του πετρελαίου.
CoP	(Communication on Progress) μία ετήσια έκθεση προς το Γραφείο του ΟΗΕ για το Οικουμενικό Σύμφωνο, σχετικά με την εφαρμογή και τη διάδοση των 10 αρχών του Οικουμενικού Συμφώνου του ΟΗΕ, βλέπε και UNGC, (www.unglobalcompact.org/CommunicatingProgress/)
EUROPIA	Ευρωπαϊκή Ένωση Βιομηχανιών Πετρελαιοειδών
EMAS	Eco-Management and Audit Scheme είναι το Κοινοτικό Σύστημα Οικολογικής Διαχείρισης και Ελέγχου στο οποίο μπορούν να συμμετάσχουν εθελοντικά επιχειρήσεις αλλά και οργανισμοί. Είναι ένα σύστημα σύγχρονης διαχείρισης περιβάλλοντος, διαφάνειας και συμμετοχής.
EU - ETS	European Union Greenhouse Gas Emission Trading System
GRI	Διεθνώς αποδεκτό σύστημα δεικτών για την αντικειμενική απόδοση του απολογισμού βιώσιμης ανάπτυξης. (This Report was prepared in accordance with the Global Reporting Initiative (GRI)'s 2006 Sustainability Reporting Guidelines. While this Report endeavours to address many of the GRI's key performance indicators, it is a summary of progress against priorities we set ourselves. Visit www.globalreporting.org for more about the GRI.
LDAR	Σύστημα έγκαιρης ανίχνευσης και αποκατάστασης διαρροών εξοπλισμού (leak detection and repair).
LWIF	Lost Workday Injury Frequency, περιλαμβάνει τα ατυχήματα απουσίας ανά 1 εκατομμύριο εργατοώρες.
LWIS	Lost Workday Injury Severity, μέσος όρος ημερών απουσίας ανά ατύχημα απουσίας. Οι ημέρες απουσίας είναι ημερολογιακές και όχι εργάσιμες. Ως πρώτη ημέρα απουσίας θεωρείται η επόμενη του συμβάντος.
MTC	Ατυχήματα ιατρικής Περίθαλψης (Medical Treatment Cases)
OHSAS	Occupational Health and Safety Accreditation System, πρότυπο για την υγεία και την ασφάλεια στο χώρο εργασίας
PSIF	Process Safety Incident Frequency
PRTR	Pollutant Release and Transfer Register, http://prtr.ec.europa.eu/
REACH	Ο κανονισμός "Registration, Evaluation and Authorization of Chemicals" (1907/2006), που ισχύει σε όλα τα Κράτη Μέλη της Ευρωπαϊκής Ένωσης από 1ης Ιουνίου 2007.
RWI	Ατυχήματα περιοριστικής ικανότητας (Restricted Workday Injuries)
Stakeholders	Ενδιαφερόμενα Μέρη ή Κοινωνικοί Εταίροι είναι εκείνοι που άμεσα ή έμμεσα επηρεάζονται από τις δραστηριότητες μιας επιχείρησης αλλά ταυτόχρονα μπορούν και να τις επηρεάσουν. Σε αυτούς περιλαμβάνονται οι εργαζόμενοι, πελάτες, μέτοχοι, επιχειρηματικοί συνεργάτες, κυβερνήσεις, τοπικές κοινότητες, μη κυβερνητικές οργανώσεις, κ.λπ.
VOC	Πτητικές οργανικές ενώσεις (volatile organic compounds).

12. Επικοινωνία

Το συντονισμό, αλλά και την ευθύνη, για τη σύνταξη αυτής της ετήσιας έκθεσης, Απολογισμός Βιώσιμης Ανάπτυξης 2009, (με περίοδο απολογισμού 01.01.09-31.12.09) είχε το Τμήμα Δημοσίων Σχέσεων της Διεύθυνσης Δημοσίων και Εταιρικών Σχέσεων της ΕΛΛΗΝΙΚΑ ΠΕΤΡΕΛΑΙΑ, αλλά για την υλοποίηση της έκθεσης συνεισέφεραν οι Διευθύνσεις Ανθρώπινου Δυναμικού, Περιβάλλοντος και Υγείας & Ασφάλειας, καθώς και οι θυγατρικές εταιρείες του Ομίλου που στοιχία τους συμπεριλαμβάνονται στον Απολογισμό.

Αυτή η έκθεση απευθύνεται σε όλους τους κοινωνικούς μας εταίρους, που επιθυμούν να παρακολουθήσουν την απόδοση της ΕΛΛΗΝΙΚΑ ΠΕΤΡΕΛΑΙΑ σε όλους τους τομείς της Βιώσιμης Ανάπτυξης.

Καλωσορίζουμε κάθε πρόταση ή σχόλιο, που μπορεί να μας βοηθήσει να βελτιώσουμε αυτόν τον τρόπο της αμφίδρομης επικοινωνίας μας.

Στοιχεία επικοινωνίας:

Διεύθυνση Δημοσίων και Εταιρικών Σχέσεων
Χειμάρρας 8Α, Μαρούσι 151 25
Τηλ.: 210 630 2241, 210 630 2894,
Fax: 210 630 2573
e-mail: info@hellenic-petroleum.gr,
info@helpe.gr

Ο αναγνώστης που θα επιθυμούσε περισσότερες πληροφορίες ή διευκρινήσεις, σχετικά με αυτήν την έκθεση, μπορεί να επικοινωνήσει με τη Διεύθυνση Δημοσίων και Εταιρικών Σχέσεων στην παραπάνω διεύθυνση ή να επισκεφθεί την ιστοσελίδα του Ομίλου στη διαδικτυακή θέση:

www.hellenic-petroleum.gr
www.helpe.gr



